

大会運営マニュアル

2012



この資料は、あくまでも参考資料です。

目次

当番道具の写真	1
平成24年度事業計画	2
試合の準備について	3,4
理事運営マニュアル	5~7
グラウンド別準備物	8~25
倉敷運動公園(倉敷市営球場)駐車場	26
各グラウンドの注意事項	27~34
70mラインの引き方	35
ネットの張り方、収納要領	36~40
平成24年度登録用紙	41~42
全軟加盟申込用紙記載について	43
試合中、雷対応について	44~57
家庭の救急法	58~87
規約	88~93
規約付則	94~96
大会特別規則及び取決め事項	97~100
審判部規約	101~102
旅費規程	103
記録用紙	104,105
アナウンスマニュアル	106~110



倉敷地区学童軟式野球連盟 事業計画

使用球場

- 倉敷 = 倉敷運動公園野球場
- 倉敷 = 倉敷運動公園軟式野球場
- 福田 = 水島緑地福田公園野球場
- 水島 = 水島中央公園軟式野球場
- 酒津 = 酒津公園軟式野球場
- 玉森 = 玉島の森野球場
- 玉陸A,B = 玉島の森陸上競技場
- 船穂 = 船穂グラウンド
- 中山 = 中山公園野球場
- 中補 = 中山公園軟式野球場
- 中玉 = 中電玉島グラウンド
- 西C = 西原グラウンド C
- 西D = 西原グラウンド D
- 西E = 西原グラウンド E
- 真備 = 真備総合公園軟式野球場
- 真備 = 真備総合公園多目的広場

(平成24年4月1日 ~ 平成24年12月31日) ()は予備球場

大会名	開催日	使用球場	抽選会	4チーム、県大会に出場	前年度	備考
第32回山陽新聞社杯 倉敷地区学童軟式野球大会 兼 倉敷地区学童軟式野球選手権大会	4月22日	水島 酒津 真備 中玉 船穂	抽選会	4チーム、県大会に出場	前年度 優勝 船穂	県大会 6/9,10,16,17(24) 高梁市 締切 5/17 監督主将会議 6/3 総社 中国大会 8/17,18,19 広島 全国大会 8/12~17 東京
	4月28日	水島 酒津 中補 玉陸B 玉陸A			準優勝 四福	
	4月29日	水島 (中補) 酒津 (真備)			第3位 水島	
	4月30日	祝 (水島) (中補)				
第9回中国ろうきん杯学童軟式 野球大会 県予選会 倉敷地区予選	6月16日	酒津 玉陸	抽選会	6月3日 4チーム、県大会に出場		県大会 9/8,9,15,16(22) マスカット、マ補助、玉野、福田 締切 8/16 監督主将会議 9/2 中国大会 11月の予定 広島 岡山県2チーム
	6月17日	(酒津) 真備		16チームで行う。(山陽新聞社杯2回戦勝者でベスト4を除く12チームとベスト4に2回戦で敗れた4チーム)		
	7月16日	玉森 (水島) (真備) 玉陸 (真備)				
	6月23日	水島 中補 玉陸A 玉陸B				
岡山県学童軟式野球大会 倉敷地区予選	6月30日	水島 中補 酒津 玉陸 倉補	抽選会	6チーム、県大会に出場		県大会 8/11,12,(13),14,(15) 津山市 締切 7/22 監督主将会議 8/5
	7月1日	水島 (真備)		茶屋町ライオンズは前年度優勝枠で出場		
	7月15日	酒津		全軟等の上位大会で県大会と日程が重複するチームは判明時点で棄権とする。		
	7月16日	玉森 (水島) (真備) 玉陸 (真備)				
第34回 倉敷市長杯争奪学童軟式野球大会	8月19日	水島 酒津 真備 西C 西D 西E	抽選会	8月5日	前年度 優勝 帯江	平松政次旗 10/13,14,20,(21) 高梁市
	8月25日	中補 酒津 西C 西D 西E			準優勝 船穂	
	8月26日	中補 酒津 西C 西D 西E				
	9月1日	玉森 (中補)				
第19回山陽新聞アポックロ杯大 兼マクドナルドカップ第27回秋季岡山 学童軟式野球大会 倉敷地区予選	9月15日	真備 中補 酒津 真備 西C 西D	抽選会	9月2日	前年度 優勝 二福	県大会 10/27,11/3,4,10,(11) 岡山市 締切 10/4 監督主将会議 10/21 総社
	9月16日	中補 酒津 西C 西D 西E		4チーム、県大会に出場	準優勝 庄	
	9月17日	祝 玉森 中補 真備				
	9月29日	玉森 (酒津)				
第7回倉敷市民スポーツフェスティバル 平成24年岡山県ジュニア大会 倉敷地区予選	10月28日	玉森	倉敷東、倉敷西、児島、水島、玉島、真備より1チーム			県大会 11/24,25,(12/1,2) 成羽球場
	10月28日	酒津 真備	4チーム、県大会に出場			
	11月10日	西C 西D 西E				
	11月3日	玉森 玉陸A 玉陸B 酒津 真備				
第35回 倉敷阿知ライオンズクラブ杯 倉敷地区学童軟式野球秋季大会	11月4日	倉補 玉陸B 酒津 真備 玉陸A	抽選会	10月21日	前年度 優勝 上成	
	11月17日	酒津 (真備) 西C 西D 西E			準優勝 茶屋町	
	11月18日	(酒津)				
	11月23日	玉森 (福田) (水島)				
第8回倉敷中央ライオンズクラブ杯 ティール大会	11月18日	水島	連盟名簿前半の16チーム参加			雨天中止
		選手宣誓は菅生サンボーズ	原則4年生以下と父兄の参加			

平成25年度事業

第35回 倉敷地区学童軟式野球春季大会	3月16日	土 水島 真備 玉陸B 酒津 真備 玉陸A	抽選会	3月3日	前年度 優勝	
	3月17日	日 水島 中補 玉陸B 酒津 真備 玉陸A		ベスト4は、山陽新聞社杯でシードとする。	準優勝	
	3月20日	水 倉敷 (倉補) 玉森 (真備)				
	3月23日	土 (倉補)				

理事・責任者殿

試合の準備について

- ◎ 第1試合のチームは、開始予定時間の原則30分前にオーダー用紙 3部、監督・主将で審判員立会いの下、先攻・後攻をジャンケンで決める。 監督代行の場合は、オーダー用紙に代行者名・背番号を記入し審判員、相手監督に申し出る事とする。
- * グランドへは、開始予定時間の1時間前より入れる、道具の搬入はそれ以前でも構わない。第2試合からは、前試合開始時間より、1時間経過後もしくは5回終了時。(オーダー交換)

- ◎ 担当準審判員は、試合開始30分前か、オーダー交換時に集合し、試合の準備を行なう。集合場所を離れない事、刷毛・カウントゲージ(試合中は左手に持つ)を持参。

- ◎ ファールボール係りは、両チームホーム整列時前に所定の位置に出る事。
 - ・ 所定の位置とは、壁・フェンス・ネット・デッドライン際のグラウンド内で、外野手の守備位置か、1~2m程度後方を基準とする。 途中での交代は(攻守交代時)認める。
 - ・ 雨天時は、レインコート等の雨具を着用して下さい。 サングラスの着用、飲み物等をグラウンド上におく事は認めない。

- ◎ 線審を置く多目的グラウンドについては、右中間・左中間附近のデッドラインの外側で位置する。
 - ・ サングラスの着用、短パンは認めない。 途中での交代は認める。
 - ・ 雨天時は、レインコート等の雨具を着用して下さい。

- ◎ ベンチ内のユニフォーム着用者は、監督(30番)・コーチ(29番)・(28番)の3名。スコアラー・責任者は私服で、ベンチ内のサングラスの着用は認めない。

- * グラウンドとは、バックネットより外野への白線(デッドライン)のファールゾーン・インフィールドゾーンを総してグラウンドと言う、それより外のベンチ・観客席・応援席等はグラウンド外です。デッドラインとは、壁・フェンス・ネット等があるものと認識して下さい。

- * 外野にデッドラインを引く時は . . .
 - 二塁ベース中心点より、65mの場合は48m ・ 70mの場合は52.5mを、一塁or三塁側のデッドラインから引く。

理事、責任者殿

試合の準備について

第1試合のチームは、開始予定時間の原則30分前にオーダー用紙3部、監督・主将で審判員立会いの下、先攻・後攻をジャンケンで決める。監督代行の場合は、オーダー用紙に代行者名・背番号を記入し審判員、相手監督に申し出る事とする。

- * グランドへは、開始予定時間の1時間前より入れる、道具の搬入はそれ以前でも構わない。第2試合からは、前試合開始時間より、1時間経過後もしくは5回終了時。(オーダー交換)

担当準審判員は、試合開始30分前か、オーダー交換時に集合し、試合の準備を行なう。集合場所を離れない事、刷毛・カウントゲージ(試合中は左手に持つ)を持参。

ファールボール係りは、両チームホーム整列時前に所定の位置に出る事。

- ・ 所定の位置とは、壁・フェンス・ネット・デッドライン際のグラウンド内で、外野手の守備位置か、1-2m程度後方を基準とする。途中での交代は(攻守交代時)認める。
- ・ 雨天時は、レインコート等の雨具を着用して下さい。サングラスの着用、飲み物等をグラウンド上におく事は認めない。

線審を置く多目的グラウンドについては、右中間・左中間附近のデッドラインの外側で位置する。

- ・ サングラスの着用、短パンは認めない。途中での交代は認める。
- ・ 雨天時は、レインコート等の雨具を着用して下さい。

ベンチ内のユニフォーム着用者は、監督(30番)・コーチ(29番)・(28番)の3名。スコアラー・責任者は私服で、ベンチ内のサングラスの着用は認めない。

- * グラウンドとは、バックネットより外野への白線(デッドライン)のファールゾーン、インフィールドゾーンを総してグラウンドと言う、それより外のベンチ・観客席・応援席等はグラウンド外です。

デッドラインとは、壁・フェンス・ネット等があるものと認識して下さい。

- * 外野にデッドラインを引く時は・・・

二塁ベース中心点より、65mの場合は48m・70mの場合は52.5mを、一塁 or 三塁側のデッドラインから引く。

倉敷地区学童軟式野球連盟
渡辺

(渡辺審判長の作成した資料をデータ化 2012/4/1 作成 松岡)

倉敷地区学童軟式野球連盟 理事マニュアル

1、役割

全日本軟式野球連盟(学童の部)に所属する倉敷地区学童軟式野球連盟(Kurashiki Junior Baseball)ならびに倉敷市体育協会に加盟している団体で、原則2年を任期とし連盟行事と団体の円滑な運営を図るべく相互協働の機能を果たす。また、人間形成の途上にある学童が野球を通じて体育向上並びに健全育成及び他団体との相互協力と団結と親善を補佐する。

2、主な職務

連盟年間行事、連盟規約、審判部規約、大会規則、提出書類原紙、提出書類作成要領、連絡事項掲示板常任理事、チーム理事連絡名簿などの職務にあたる必要事項は全て、『倉敷地区学童軟式野球HP』より閲覧が可能ですので入室してみてください。又大会での試合速報を掲示板に投稿する必要性もある為必ず携帯電話への登録をお願いします。

ウェブ	http://www.kurashiki-jb.com
User ID	KJB
Password	0123

2-1、加盟手続き

- 年度毎に全日本軟式野球連盟加盟届け提出。(所定のチーム登録用紙へ必要事項を記入)
- 年度毎に倉敷地区の連盟加盟届け提出。(所定のチーム登録用紙へ団体役員、連絡先及び選手名を記入)
- 年度毎に誓約書を連盟に提出。(所定用紙に団体の代表者名を記入の上、代表者の捺印が必要)
- 倉敷市体育協会加盟届けを連盟に提出。(所定用紙に団体名、代表者名、選手名を記入)
- 連盟および倉敷市体育協会加盟における入会金を納める。(初年度理事総会の際に入金)

- 注1) ここで云う団体とは、各チームを示す。
- 注2) ここで云う団体役員とは、代表者(保護者会長、育成会長など)、監督、コーチ、理事を示す。
- 注3) 処手続きにおいて、事前に団体役員の住所・連絡先ならびに選手の氏名・生年月日・背番号を把握しておく事。(各チームメンバー表を作成しておくのがBetter)

2-2、大会手続き

- 大会毎に大会登録用紙提出。(所定用紙に選手名簿を示記の上、提出要求期日までに連盟へ提出)
- 初年度の加盟手続きに変更が発生した場合(選手新規加入・脱退&役員・指導者の変更)は、大会毎に登録用紙と一緒に連盟へ提出が必要。

- 注1) 大会登録選手20人枠については事前に監督と相談の上、選手名・背番号の間違いが無きよう注意の事。大会当日のオーダー表と相違があれば、相違の選手は出場が出来なくなります。
- 注2) 上記のリスク管理として、登録用紙を連盟に提出したものを監督にも提出し、大会当日のオーダー記入時に事前照合する事。(スコアラーに提出しておくのも良いかと)

2-3、その他手続き

- 準審判講習名簿を連盟審判部に提出。
(連盟が指定する講習会に参加する保護者の氏名を所定用紙に記入)
- 連盟からの配信メール登録。
(団体必要人員の携帯電話番号・携帯アドレス・PCアドレスを所定用紙に記入)

- 注1) 配信メール登録につき、連盟会議召集(日時、場所)、大会関連での伝達etc重要事項が配信される為最低、団体役員(特に理事、責任者)は登録しておく事。

2-4、各種会議体の参画

- 理事会
 - ・ 初年度総会(前年度会計報告・当年度の年間行事etc)
 - ・ 定例理事引継会(大会最終日に連盟連絡事項。又都度、事象が発生した場合に不定期で召集有り)
- 抽選会
 - ・ 大会参加費(4,000円)を団体会計係より拝領し当日入金。(領収書は団体会計係へ提出)
 - ・ 大会2週間前に召集有り。当日は、ユニホームと帽子を着用させ主将を同行させる。
 - ・ 抽選会後に連盟より配信されるトーナメント表を監督・選手に配布する。

- ・ 学校行事を把握し、不都合あれば事前に連盟側に進言。
事前に学校もしくは子供より学校の年間行事予定を入手しておく事。
連盟行事、学校行事、団体行事の年間行事予定一覧表の作成を推奨します。

2-5、大会運営補助

連盟に対する協働

- ・ 大会初日の早朝理事集合。(集合の際、団体ブラカード持参)
- ・ 大会本部詰め。(初日は早朝から、最終日は午後から、但し勝利チームは大会を通して終日対応)
- ・ 自チーム担当における連絡を確実に行う事。(大会の時間管理が肝要！)

{	<ul style="list-style-type: none"> 開会式ならびに大会会場へは、1H前には入場させておく事。 オーダー交換は、30分前に監督・主将をオーダー用紙3部持参させ本部前に集合させる事。 審判担当者に、30分前には審判の服装で本部前に集合させておく事。 本部記録(スコアラー)は、15分前には本部内に集合させておく事。
---	--
- ・ 連盟チーム名簿より輪番制で、初日の大会会場の運営。(俗称:当番チーム)
但し、2日目以降は、該当会場で勝ち進んだトーナメント表左側のチームが担当。
- ・ 当番チーム以外は、開会式&試合会場作り、開会式行進、駐車場整理等の当番チームサポート。
- ・ 抽選会で決定するトーナメント表に準じ、準審判員・大会本部スコアラーを団体から選出。
- ・ 開会式会場での車両駐車場制限。(原則、理事以外の5台)
- ・ 開会式会場および試合会場での車両にチーム名入りのボードを掲示。
- ・ 自チーム試合終了後のグラウンドトンボ掛け。(24年度より選手が対応)
- ・ 本部スコアの担当チームは、該当試合の結果を連盟掲示版の試合速報に投稿。

団体への協力要請事項

- ・ 大会集合時間に伴う、学校集合の時間調整。(責任者、監督と調整)
- ・ 開会式での団旗持参の要請およびチーム道具、選手移動の調整。
- ・ 開会式駐車場制限および車両にチーム名入りのボード掲示を要請。
- ・ 準審判員・大会スコアラー選出調整。(準審判員1名or2名、大会本部スコアラー1名or2名)
- ・ 当番チームでの先発隊を選出の上、会場作りの準備を要請。

3、追記事項

- 3-1、 大会での理事服装:規定の帽子・ポロシャツ・名札を着用の事。
(規定の帽子・ポロシャツは、サンヨウスポーツで購入可能)

5、当番チームについて

4-1、役割

開会式会場に当たった場合、グラウンド作りに加え入場行進のアナウンス役が必要。
大会会場(試合会場)のグラウンド作り、本部設営、試合後の片付け。

4-2、準備事項

【チーム対応一覧(準備事項： 印)】

	数量	グラウンド作り								本部設営					問い合わせ先		
		ライン引き	ベース(含投球板)	ベース固定	ラインカー	石灰	トンボ	バッターBOXゲージ	メジャー	外野ネット張り	外野線引き(70m)	線審用椅子設置	本部長机	本部椅子		本部テント設営	本部お茶セット
		1s		2s	2s	8p	1s	2s			2s	4s	8s	1s	1s	1s	
倉敷	倉敷本球場																086-425-0856
	倉敷補助球場																086-425-0856
	酒津球場																086-425-0856
	福田球場																086-455-1078
	西原グラウンド																086-425-0856
	船穂グラウンド																船穂スカイラークス
水島	水島球場																086-444-5001
	三菱グラウンド																
玉島	玉島の森球場																086-526-5369
	玉島の森目的グラウンド																086-526-5369
	中国電力グラウンド																
真備	たけのこ球場																086-698-2340
	たけのこ多目的グラウンド																086-698-2340
児島	中山本球場																086-472-6060
	中山補助球場																086-472-6060

* 球場ならびに球場に隣接するグラウンドは、グラウンド作りを事前に球場事務局に申し出れば球場側で対応してもらえます。(早朝ライン引き、早朝グラウンド整備、ベース固定)

* 球場ならびに球場に隣接するグラウンドは、AEDが設置されている為チームでの準備は不要。但し設置場所を事前に把握しておく必要有り。

* 球場ならびに球場に隣接するグラウンドは、本部設営に必要な長机・パイプ椅子・トンボを保有している為チームでの準備が不要の場合有り。

* 必要用具が不足している場合、他チームへ協力要請しても可。(当団体ではトンボが不足)

* AED貸し出し先

・ 市役所もしくは各支所。但し2週間前に申し込みが必要。

・ スポーツ振興事業団(倉敷球場内) 空きがあれば翌日貸し出し対応可能。

・ [補足] 団体として購入(30万)もしくは年間リース契約(7万)を検討してみても良いかと。

又現在倉敷地区学童軟式野球連盟で、2台所持。

* 近年、スポーツ行事での救急救命処置が重要視されており、倉敷地区学童軟式野球連盟においても救命処置講習(倉敷消防局に申し込み)の受講強要有り、受講後に終了証書の写しを連盟に提出する事が、義務付けられています。(団体若干名の受講で可)

* 本部設営につき、水島球場・倉敷補助球場は施設本部室を保有しているも本部横にテント・長机(4)・椅子(12)を設営が必要。

球場名 水島中央公園 軟式野球場

球場管理者 水島中央公園管理事務所
(086) 444-5001

● 当番チームとして準備が必要なもの

本 部 用 物 品

AED

公園管理事務所に設置済みの為、準備は不要
※ 設置場所を当日朝一番に確認しておくこと

テント

準備必要
※ 公園管理事務所にて事前申し込みにより借用可能

長机 × 4

準備必要
※ 公園管理事務所にて事前申し込みにより借用可能

椅子 × 14

準備必要
※ 公園管理事務所にて事前申し込みにより借用可能

本部用×12
ファールボール係 ×2

試 合 用 準 備

ピッチャープレート

埋込 有
※ 第一試合開始前までに距離測定が必要

ベース

準備必要 (球場にあるものは大人用のため)
第一試合開始前までに距離測定が必要

ライン引きカー

準備不要
球場にあるものを利用可能

石灰

準備不要
球場にあるものを利用可能

トンボ

準備不要
球場にあるものを利用可能

ホームランライン

必要 70m

ネット張り

不要

そ の 他

バッターボックス

成人用としてバッターボックスが書いてある為、書き直しが必要

外野フェンスの出入口

ホームランライン外を練習会場とする為、鍵を開けておくこと

線審

必要

球場名 福田球場（水島緑地福田公園 野球場）

球場管理者 水島緑地福田公園管理事務所
(086) 455-1078

● 当番チームとして準備が必要なもの

本 部 用 物 品

AED	公園管理事務所に設置済みの為、準備は不要 ※ 設置場所を当日朝一番に確認しておくこと
テント	準備不要
長机 × 4	準備不要
椅子 × 14 本部用 × 12 ファールボール係 × 2	準備不要

試 合 用 準 備

ピッチャープレート	埋込 有 ※ 第一試合開始前までに距離測定が必要
ベース	準備必要（球場にあるものは大人用のため） 第一試合開始前までに距離測定が必要
ライン引きカー	準備不要 球場にあるものを利用可能
石灰	準備不要 球場にあるものを利用可能
トンボ	準備不要 球場にあるものを利用可能
ホームランライン	不要（外野はフリー）
ネット張り	不要

そ の 他

バッターボックス	成人用としてバッターボックスが書いてある為、書き直しが必要
駐車場	外周に駐車する場合有。その場合は許可証が必要

球場名 たけのこ球場（真備総合運動公園 軟式野球場）

球場管理者 真備総合運動公園管理事務所
（086）698-2340

● 当番チームとして準備が必要なもの

本 部 用 物 品

AED

公園管理事務所に設置済みの為、準備は不要
※ 設置場所を当日朝一番に確認しておくこと

テント

準備不要

長机 × 4

準備不要

椅子 × 14

本部用 × 12
ファールボール係 × 2

準備必要（ファールボール係用のみ）
※ 公園管理事務所にて事前申し込みにより借用可能

試 合 用 準 備

ピッチャープレート

埋込 有
※ 第一試合開始前までに距離測定が必要

ベース

準備必要（球場にあるものは大人用のため）
第一試合開始前までに距離測定が必要

ライン引きカー

準備不要
球場にあるものを利用可能

石灰

準備不要
球場にあるものを利用可能

トンボ

準備不要
球場にあるものを利用可能

ホームランライン

不要

ネット張り

不要

そ の 他

バッターボックス

成人用としてバッターボックスが書いてある為、書き直しが必要

球場名 たけのこ多目的（真備総合運動公園 多目的広場）

球場管理者 真備総合運動公園管理事務所
(086) 698-2340

● 当番チームとして準備が必要なもの

本 部 用 物 品

AED

公園管理事務所に設置済みの為、準備は不要
※ 設置場所を当日朝一番に確認しておくこと

テント

準備必要
※ 公園管理事務所にて事前申し込みにより借用可能

長机 × 4

準備必要
※ 公園管理事務所にて事前申し込みにより借用可能

椅子 × 14

本部用×12
ファールボール係 × 2

準備必要
※ 公園管理事務所にて事前申し込みにより借用可能

試 合 用 準 備

ピッチャープレート

埋込 有
※ 第一試合開始前までに距離測定が必要

ベース

準備必要（球場にあるものは大人用のため）
第一試合開始前までに距離測定が必要

ライン引きカー

準備不要
球場にあるものを利用可能

石灰

準備不要
球場にあるものを利用可能

トンボ

準備不要
球場にあるものを利用可能

ホームランライン

不要

ネット張り

不要

そ の 他

バッターボックス

成人用としてバッターボックスが書いてある為、書き直しが必要

デッドライン

連盟ホームページに詳細有

サッカーゴール

サッカーゴールの移動が必要

球場名 玉森球場（玉島の森 野球場）

球場管理者 玉島の森管理事務所
(086) 526-5369

● 当番チームとして準備が必要なもの

本部用物品

AED	公園管理事務所に設置済みの為、準備は不要 ※ 設置場所を当日朝一番に確認しておくこと
テント	準備不要
長机 × 4	準備不要
椅子 × 14 本部用 × 12 ファールボール係 × 2	準備不要

試合用準備

ピッチャープレート	埋込 有 ※ 第一試合開始前までに距離測定が必要
ベース	準備必要（球場にあるものは大人用のため） 第一試合開始前までに距離測定が必要
ライン引きカー	準備不要 球場にあるものを利用可能
石灰	準備不要 球場にあるものを利用可能
トンボ	準備不要 球場にあるものを利用可能
ホームランライン	不要
ネット張り	不要

その他

バッターボックス 成人用としてバッターボックスが書いてある為、書き直しが必要

球場名 玉陸A・B（玉島の森 陸上競技場）

球場管理者 玉島の森管理事務所
(086) 526-5369

● 当番チームとして準備が必要なもの

本 部 用 物 品

AED	公園管理事務所に設置済みの為、準備は不要 ※ 設置場所を当日朝一番に確認しておくこと
テント	準備必要
長机 × 4	準備必要 ※ 公園管理事務所にて事前申し込みにより借用可能
椅子 × 14 本部用×12 ファールボール係 × 2	準備必要 ※ 公園管理事務所にて事前申し込みにより借用可能

試 合 用 準 備

ピッチャープレート	埋込 有 ※ 第一試合開始前までに距離測定が必要
ベース	準備必要（球場にあるものは大人用のため） 第一試合開始前までに距離測定が必要
ライン引きカー	準備不要 球場にあるものを利用可能
石灰	準備不要 球場にあるものを利用可能
トンボ	準備不要 球場にあるものを利用可能
ホームランライン	必要 AorB どちらかの場合は、65m A・B両方を使用する場合は、交わらず2m空けた距離
ネット張り	不要

そ の 他

バッターボックス	成人用としてバッターボックスが書いてある為、書き直しが必要
デッドライン ベンチ	ライン引き必要
線審	必要

球場名 中山球場（中山公園 野球場）

球場管理者 中山公園管理事務所
(086) 472-6060

● 当番チームとして準備が必要なもの

本部用物品

AED	公園管理事務所に設置済みの為、準備は不要 ※ 設置場所を当日朝一番に確認しておくこと
テント	準備不要
長机 × 4	準備不要
椅子 × 14 本部用 × 12 ファールボール係 × 2	準備不要

試合用準備

ピッチャープレート	埋込 有 ※ 第一試合開始前までに距離測定が必要
ベース	準備必要（球場にあるものは大人用のため） 第一試合開始前までに距離測定が必要
ライン引きカー	準備不要 球場にあるものを利用可能
石灰	準備不要 球場にあるものを利用可能
トンボ	準備不要 球場にあるものを利用可能
ホームランライン	不要
ネット張り	不要

その他

バッターボックス 成人用としてバッターボックスが書いてある為、書き直しが必要

球場名 中山補助球場（中山公園 軟式野球場）

球場管理者 中山公園管理事務所
(086) 472-6060

● 当番チームとして準備が必要なもの

本部用物品

AED	公園管理事務所に設置済みの為、準備は不要 ※ 設置場所を当日朝一番に確認しておくこと
テント	準備必要
長机 × 4	準備必要
椅子 × 14 本部用 × 12 ファールボール係 × 2	準備必要

試合用準備

ピッチャープレート	埋込 有 ※ 第一試合開始前までに距離測定が必要
ベース	準備必要（球場にあるものは大人用のため） 第一試合開始前までに距離測定が必要
ライン引きカー	準備不要 球場にあるものを利用可能
石灰	準備不要 球場にあるものを利用可能
トンボ	準備不要 球場にあるものを利用可能
ホームランライン	不要
ネット張り	不要 大会三日目の場合には、必要となる場合有

その他

バッターボックス	成人用としてバッターボックスが書いてある為、書き直しが必要
デッドライン	一塁側・三塁側それぞれにデッドラインが必要

球場名 酒津球場（酒津公園 グランド）

球場管理者 倉敷運動公園
(086) 425-0856

● 当番チームとして準備が必要なもの

本部用物品

AED	準備必要
テント	準備必要
長机 × 4	準備必要 倉敷運動公園に取りに行けば借用可能
椅子 × 14 本部用 × 12 ファールボール係 × 2	準備必要 倉敷運動公園に取りに行けば借用可能

試合用準備

ピッチャープレート	埋込 有 ※第一試合開始前までに距離測定が必要
ベース	準備必要（球場にあるものは大人用のため） 第一試合開始前までに距離測定が必要
ライン引きカー	準備不要 球場にあるものを利用可能
石灰	準備不要 球場にあるものを利用可能
トンボ	準備不要 球場にあるものを利用可能
ホームランライン	不要
ネット張り	必要 詳細は連盟ホームページに記載あり

その他

バッターボックス	成人用としてバッターボックスが書いてある為、書き直しが必要
網	水路にボールが落ちた時用に網が必要
ジョーロ	水撒き用のジョーロの準備が必要

球場名 広江E (JFE 広江E グランド)

球場管理者 JFE
?

● 当番チームとして準備が必要なもの

本部用物品

AED 準備必要

テント 準備必要

長机 × 4 準備必要

椅子 × 14 準備必要
本部用 × 12
ファールボール係 × 2

試合用準備

ピッチャープレート 準備必要

ベース 準備必要

ライン引きカー 準備必要

石灰 準備必要

トンボ 準備必要

ホームランライン 必要 ライト側から65mで引き始め、左中間あたりで山に当たるまで

ネット張り 不要

その他

ライン引き 全てのラインを引く必要がある

線審 必要

球場名 中電玉島グラウンド

球場管理者 中国電力 玉島火力発電所
?

● 当番チームとして準備が必要なもの

本部用物品

AED 準備必要

テント 準備必要

長机 × 4 準備必要

椅子 × 14 準備必要
本部用 × 12
ファールボール係 × 2

試合用準備

ピッチャープレート 準備必要

ベース 準備必要
ホームベースのみ埋め込みあり

ライン引きカー 準備必要

石灰 準備必要

トンボ 準備必要

ホームランライン 必要 65mでラインを引くこと
外野はアップ会場として利用可能

ネット張り 不要

その他

ライン引き 全てのラインを引く必要がある
大人用のポイントあり

線審 必要

球場名 マキビグランド

球場管理者 ?
?

● 当番チームとして準備が必要なもの

本部用物品

AED 準備必要

テント 準備必要

長机 × 4 準備必要

椅子 × 14 準備必要
本部用 × 12
ファールボール係 × 2

試合用準備

ピッチャープレート 準備必要

ベース 準備必要

ライン引きカー 準備必要

石灰 準備必要

トンボ 準備必要

ホームランライン 必要 65mでラインを引くこと
外野はアップ会場として利用可能

ネット張り 不要

その他

ライン引き 全てのラインを引く必要がある
中学生用のポイントあり

線審 必要

球場名 真備クリーンセンター

球場管理者 吉備路クリーンセンター
(086) 698-3774

● 当番チームとして準備が必要なもの

本部用物品

AED 準備必要

テント 準備必要

長机 × 4 準備必要

椅子 × 14 準備必要
本部用 × 12
ファールボール係 × 2

試合用準備

ピッチャープレート 準備必要

ベース 準備必要

ライン引きカー 準備必要

石灰 準備必要

トンボ 準備必要

ホームランライン 必要 65mでラインを引くこと
外野はアップ会場として利用可能

ネット張り 不要

その他

ライン引き 全てのラインを引く必要がある

線審 必要

球場名 倉敷市営球場（倉敷総合運動公園 野球場）

球場管理者 倉敷運動公園管理事務所
(086) 425-0856

● 当番チームとして準備が必要なもの

本部用物品

AED	公園管理事務所に設置済みの為、準備は不要 ※ 設置場所を当日朝一番に確認しておくこと
テント	準備不要
長机 × 4	準備不要
椅子 × 14 本部用 × 12 ファールボール係 × 2	準備不要

試合用準備

ピッチャープレート	埋込 有 ※ 第一試合開始前までに距離測定が必要
ベース	準備必要（球場にあるものは大人用のため） 第一試合開始前までに距離測定が必要
ライン引きカー	準備不要 球場にあるものを利用可能
石灰	準備不要 球場にあるものを利用可能
トンボ	準備不要 球場にあるものを利用可能
ホームランライン	不要
ネット張り	不要

その他

清掃	大会終了後、観客席を含めゴミ拾いをする事
バッターボックス	成人用としてバッターボックスが書いてある為、書き直しが必要

球場名 倉敷補助球場（倉敷総合運動公園 軟式野球場）

球場管理者 倉敷運動公園管理事務所
(086) 425-0856

● 当番チームとして準備が必要なもの

本 部 用 物 品

AED

公園管理事務所に設置済みの為、準備は不要
※ 設置場所を当日朝一番に確認しておくこと

テント

準備必要
※ 公園管理事務所にて事前申し込みにより借用可能

長机 × 4

準備必要
※ 公園管理事務所にて事前申し込みにより借用可能

椅子 × 14

本部用×12
ファールボール係 × 2

準備必要
※ 公園管理事務所にて事前申し込みにより借用可能

試 合 用 準 備

ピッチャープレート

埋込 有
※ 第一試合開始前までに距離測定が必要

ベース

準備必要（球場にあるものは大人用のため）
第一試合開始前までに距離測定が必要

ライン引きカー

準備不要
球場にあるものを利用可能

石灰

準備不要
球場にあるものを利用可能

トンボ

準備不要
球場にあるものを利用可能

ホームランライン

必要 70m

ネット張り

不要

そ の 他

バッターボックス

成人用としてバッターボックスが書いてある為、書き直しが必要

外野フェンスの出入口

ホームランライン外を練習会場とする為、鍵を開けておくこと

線審

必要

球場名 西原C・D・E (西原広場 軟式野球場)

球場管理者 倉敷運動公園管理事務所
(086) 425-0856

● 当番チームとして準備が必要なもの

本部用物品

AED 準備必要

テント 準備必要

長机 × 4 準備必要

椅子 × 14 準備必要
本部用 × 12
ファールボール係 × 2

試合用準備

ピッチャープレート 準備必要

ベース 準備必要

ライン引きカー 準備必要

石灰 準備必要

トンボ 準備必要

ホームランライン 必要 65m

ネット張り 必要

その他

ライン引き 全てのラインを引く必要がある
連盟ホームページに詳細有

球場名 船穂球場

球場管理者 ?
?

● 当番チームとして準備が必要なもの

本部用物品

AED 準備必要

テント 準備必要

長机 × 4 準備必要

椅子 × 14 準備必要
本部用 × 12
ファールボール係 × 2

試合用準備

ピッチャープレート 準備不要

ベース 準備必要

ライン引きカー 準備必要

石灰 準備必要

トンボ 準備必要

ホームランライン 不要

ネット張り 不要

その他

ライン引き 全てのラインを引く必要がある

駐車場 制限あり
当番チームで駐車場の案内が必要

網 川にボールが落ちた時用に網が必要

※ 船穂の理事に相談すること

球場名 郷内球場

球場管理者 ?
?

● 当番チームとして準備が必要なもの

本部用物品

AED 準備必要

テント 準備必要

長机 × 4 準備必要

椅子 × 14 準備必要
本部用 × 12
ファールボール係 × 2

試合用準備

ピッチャープレート 準備不要

ベース 準備必要

ライン引きカー 準備必要

石灰 準備必要

トンボ 準備必要

ホームランライン 必要
連盟ホームページに詳細有

ネット張り 不要

その他

ライン引き 全てのラインを引く必要がある

※ 郷内の理事に相談すること

倉敷運動公園平面図 S=1:2000

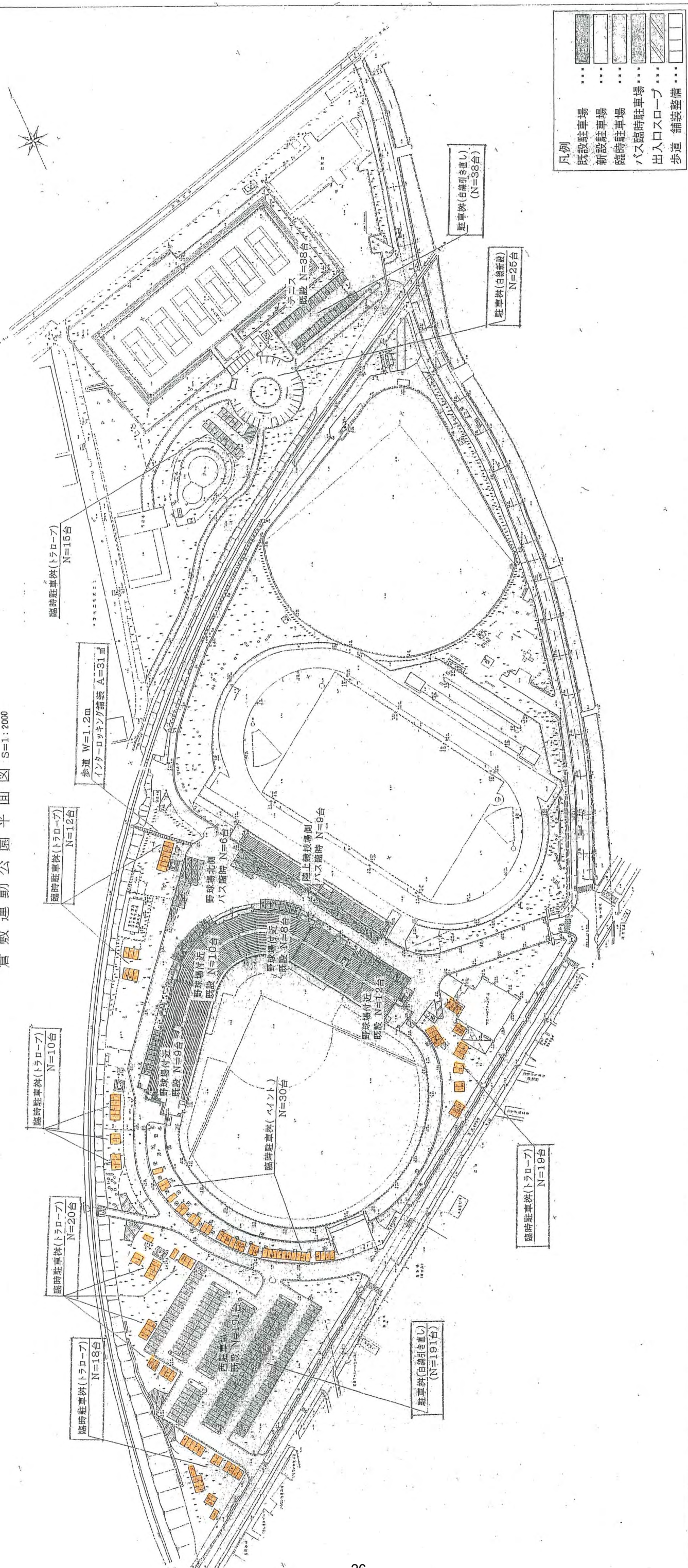

9/14.15 ~ 9月末

倉敷補助グラウンド

練習禁止区域の通過は
イニングの間に行ってください。

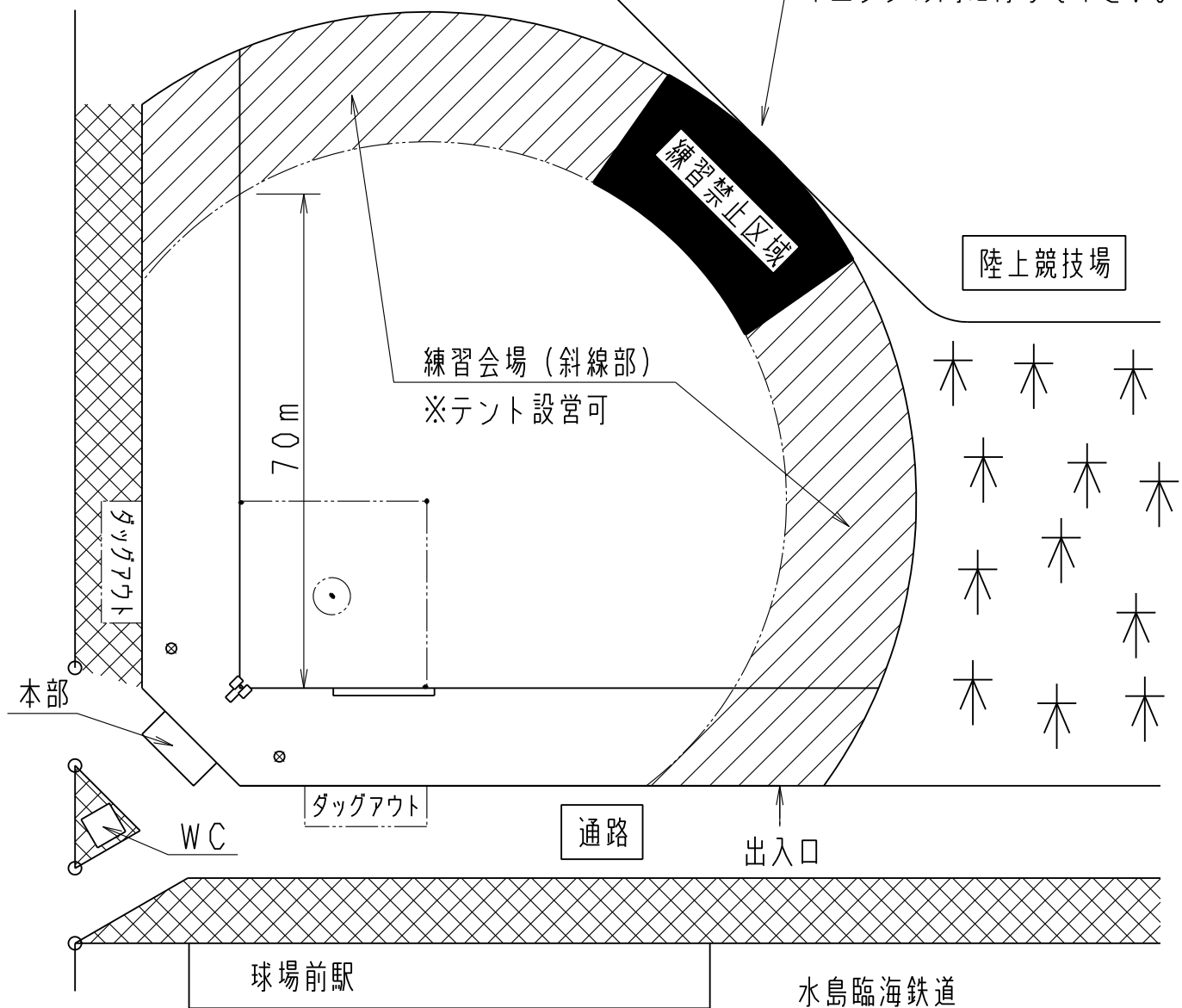

・テニスコート側駐車場は、荷物者（チーム1台）、理事、常任理事、審判、来賓の駐車場とします。

※武道館側は、駐車禁止

テニスコート

- ・2010新人戦より70mラインを設ける
- ・70mランより外で練習可能（1塁ベンチはライト側、3塁ベンチはレフト側）
- ・練習は、次試合の2チームのみとする。・入口はレフト側しかありません。
- ・センター側に練習禁止区域を設ける。通過はイニングの間とする。
- ・ 区域及び通路は、テント張り、チームスペース確保は禁止です。※本部用テントのみ許可
ライト側の林の中若しくは、練習会場内であればテント設営可能です。
- ・駐車場は、本球場側へ駐車して下さい。

倉敷補助球場

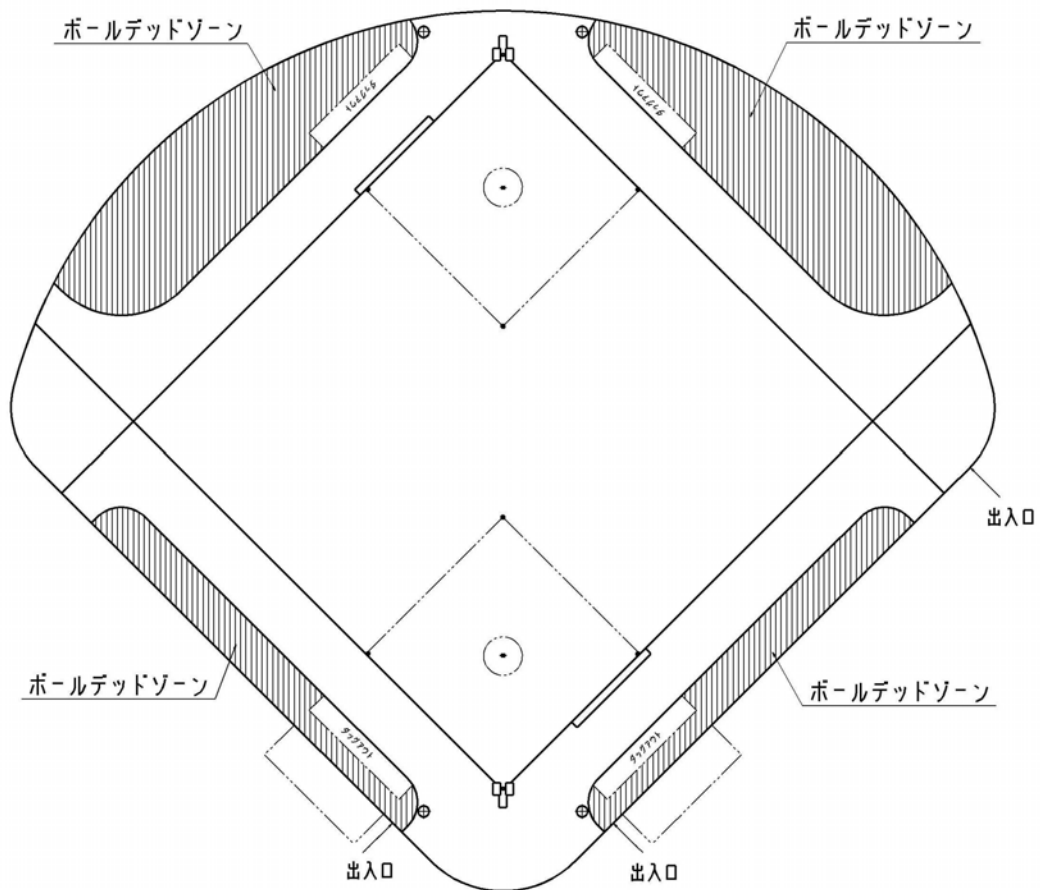

- 1) テントは、グラウンド外（通路）に設置禁止。
- 2) 斜線部は、ボールデッドゾーンとする ※テントはこの区域へ設置の事。
- 3) グラウンド内へ自由に出入り出来る様にホーム側もダッグアウトを外に出す。
- 4) グラウンドルールは、ホーム側（センター側）の選手が打ったボールがセンター側（ホーム側）のボールデッドゾーンに入った場合はフリーとします。

赤斜線部分を車両進入禁止区域とします。
 荷物搬入時チーム1台のみ進入を許可いたしますが、駐車は禁止とします。
 近隣住民のご迷惑にならないように皆様のご協力をお願いいたします。



平成21年5月2日
 倉敷地区学童軟式野球連盟
 理事長 松岡平八郎



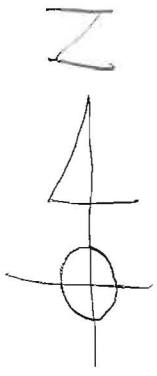

- 1) 本部、応援席を含め
斜線部分は禁煙
いたします。
- 2) 部分にネット
張ります。

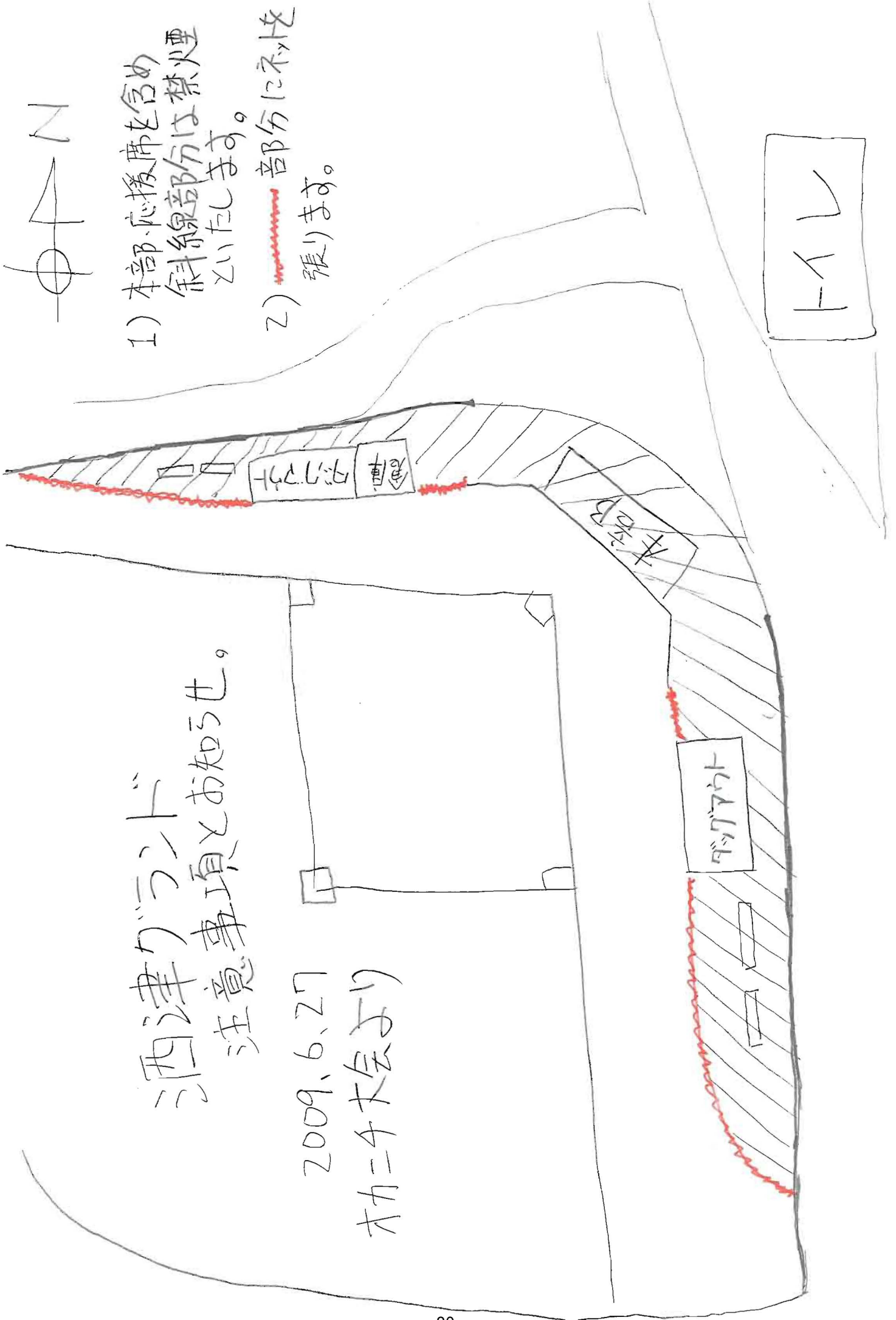

西津グラウンド
注意事項とお知らせ。

2009.6.27
オカ=4本会より

真備総合公園 多目的広場

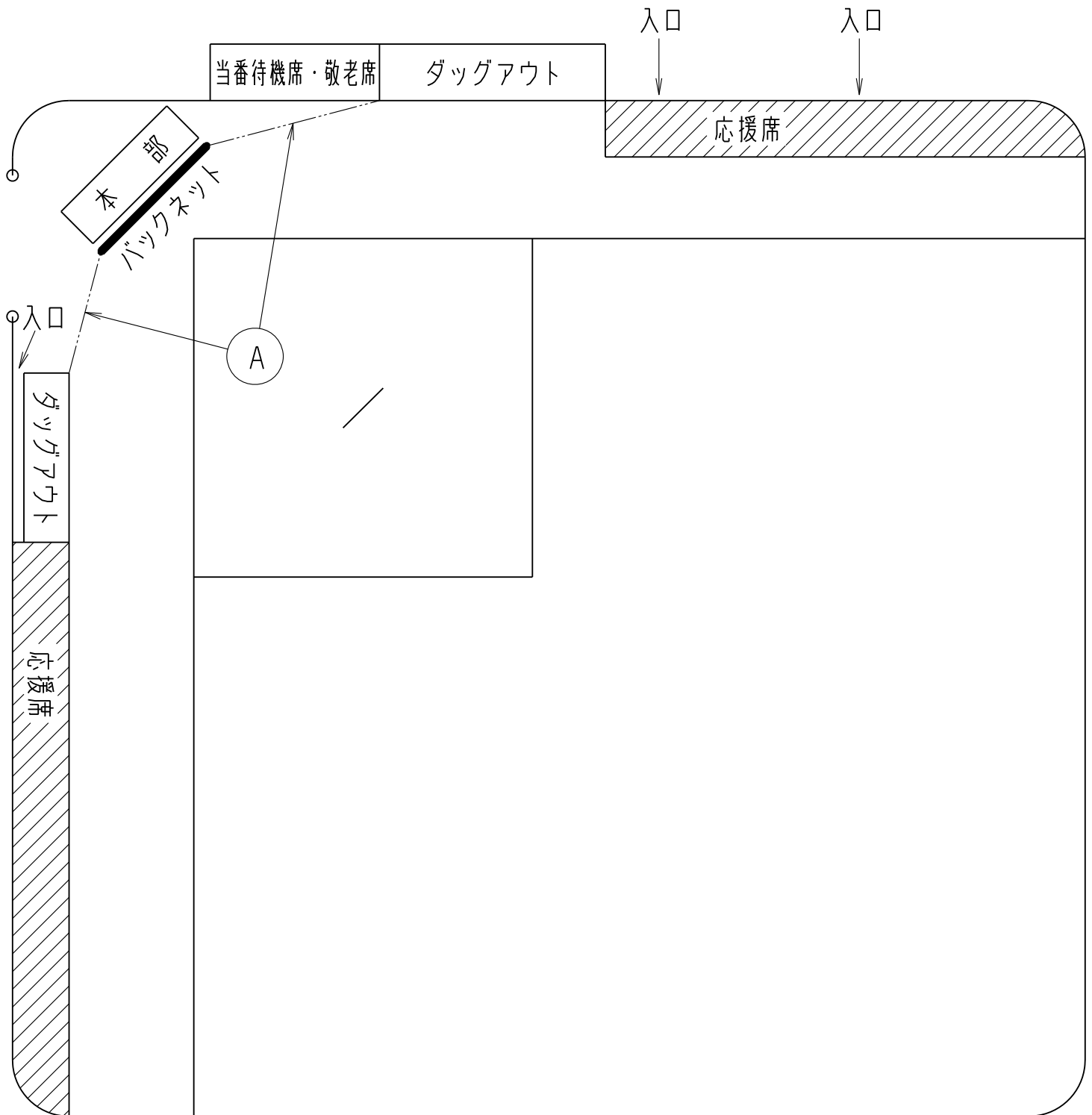

- ・ 2011 新人戦より応援席を設ける
- ・ 斜線部を白戦で囲む
- ・ (A) のデッドラインを設ける
- ・ 応援席にボールが入った場合はボールデッドとし、テイク1ベースとする。

中山補助グラウンド

この付近で、チームスペース確保願います。

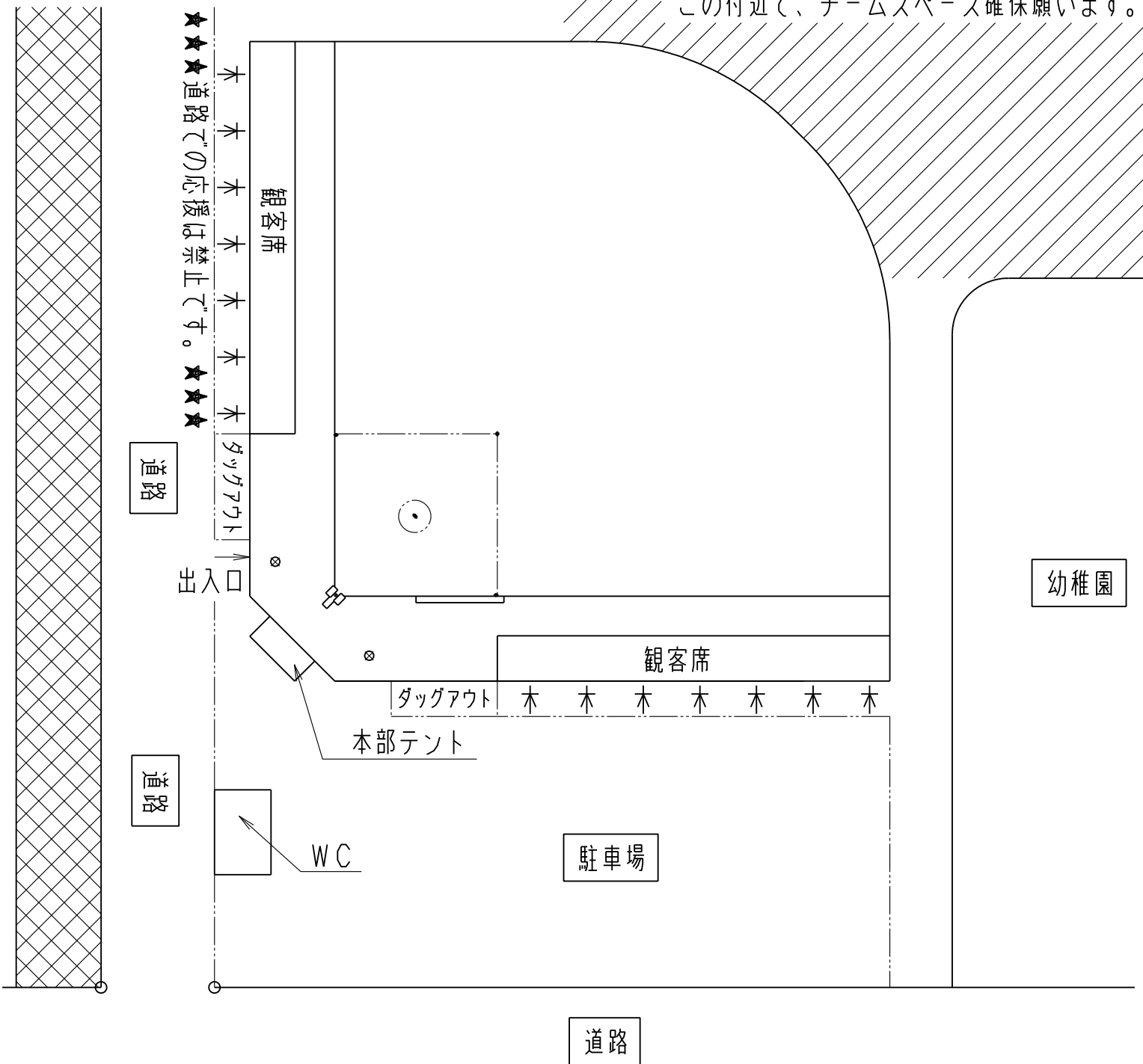

- ・グラウンド内（一塁、三塁側）に、観客席を設ける。トイレの場合はインングの間とする。
- ・ 区域及び道路、駐車場は、テント張り、チームスペース確保は禁止です。
※本部用テントのみ許可
- ・センター側の芝生の中でテント設営、チームスペースの確保をお願いします。
- ・駐車場が狭い為、乗り合わせてのご来場をお願いいたします。

西原グラウンド駐車場 取り合い図面

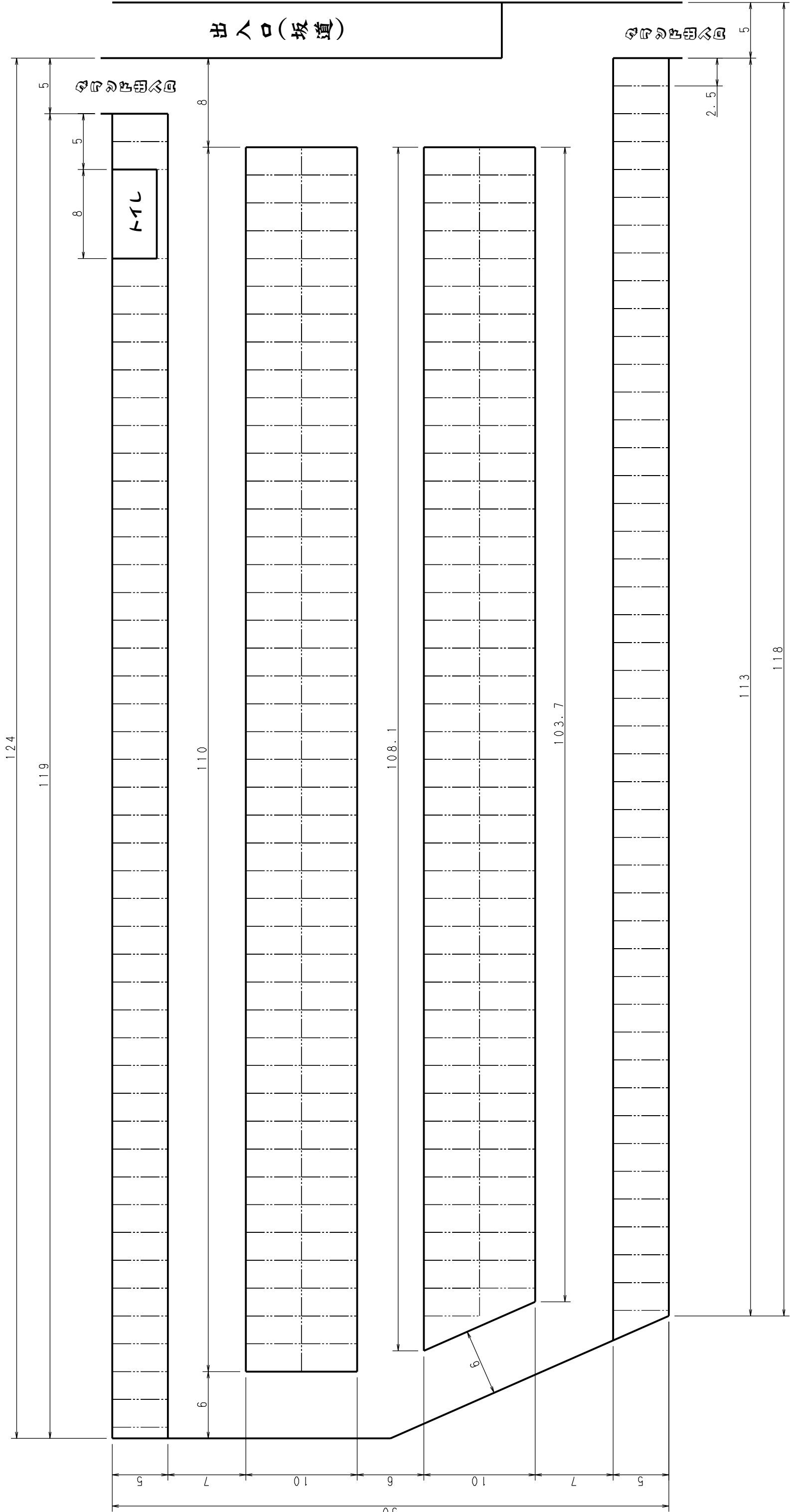

2.5m間隔 約260台
 3m間隔 約220台

船穂グランド見取り図

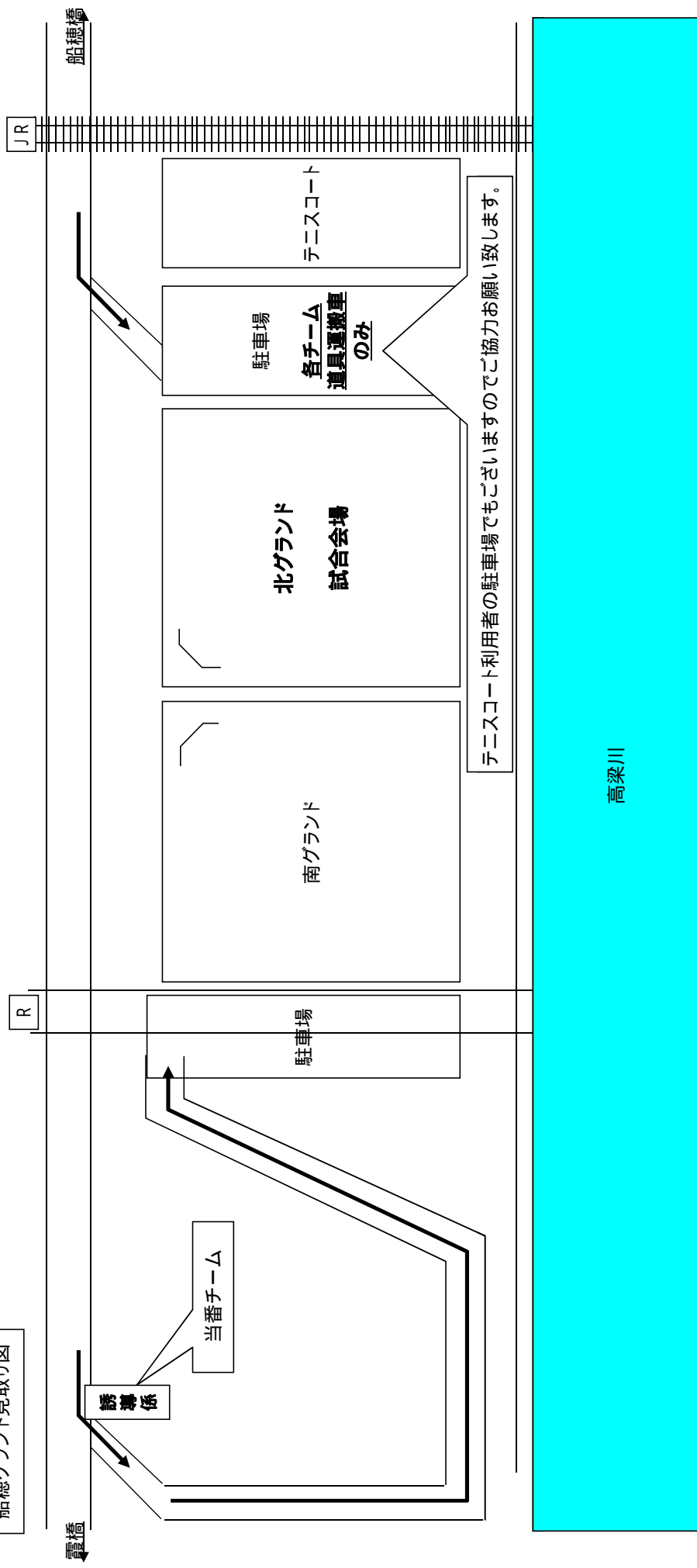

70mラインの引き方要領

★黄色部分は練習場所として使用して下さい。

●倉敷補助

●水島

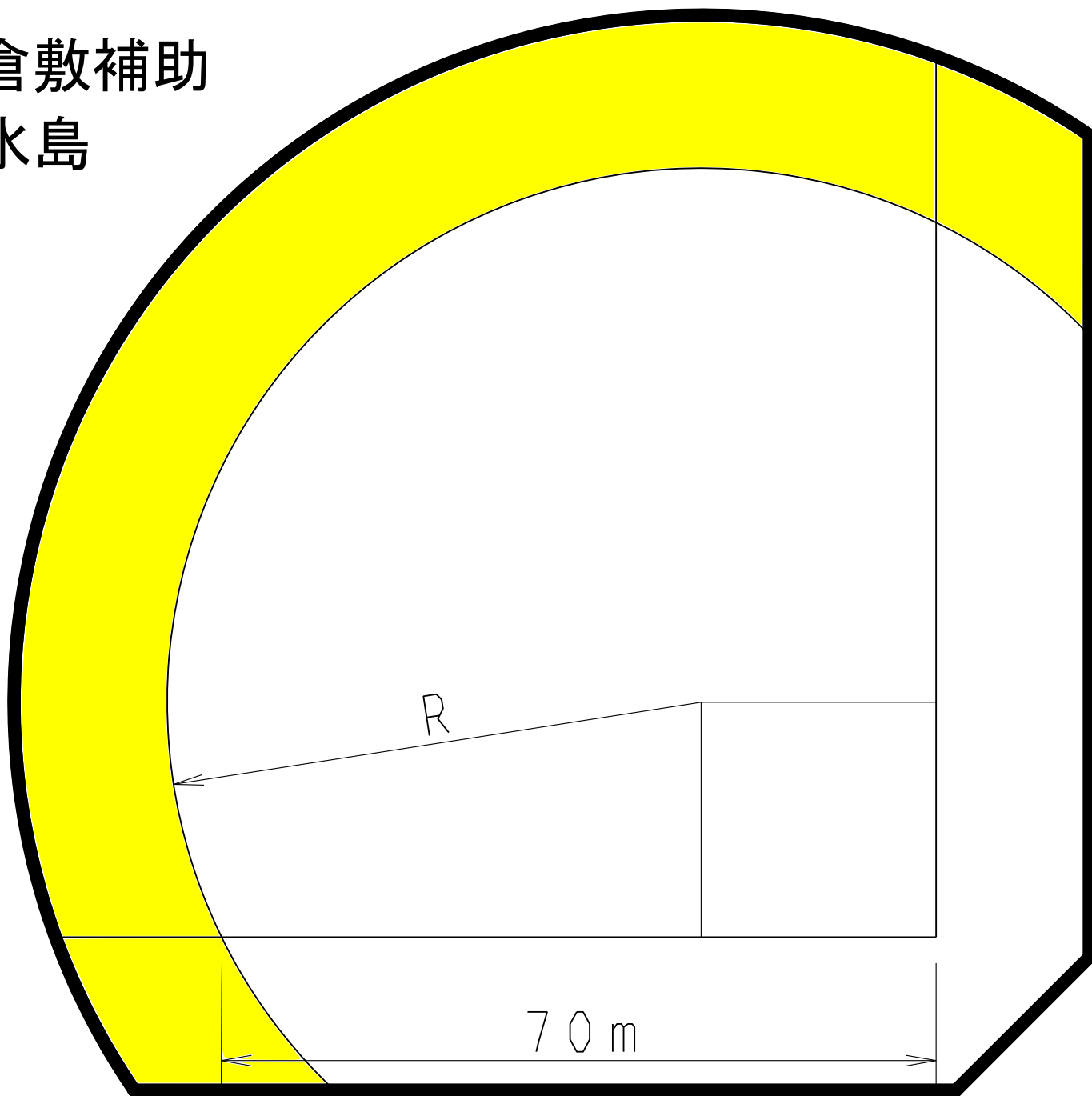

●郷内グラウンド

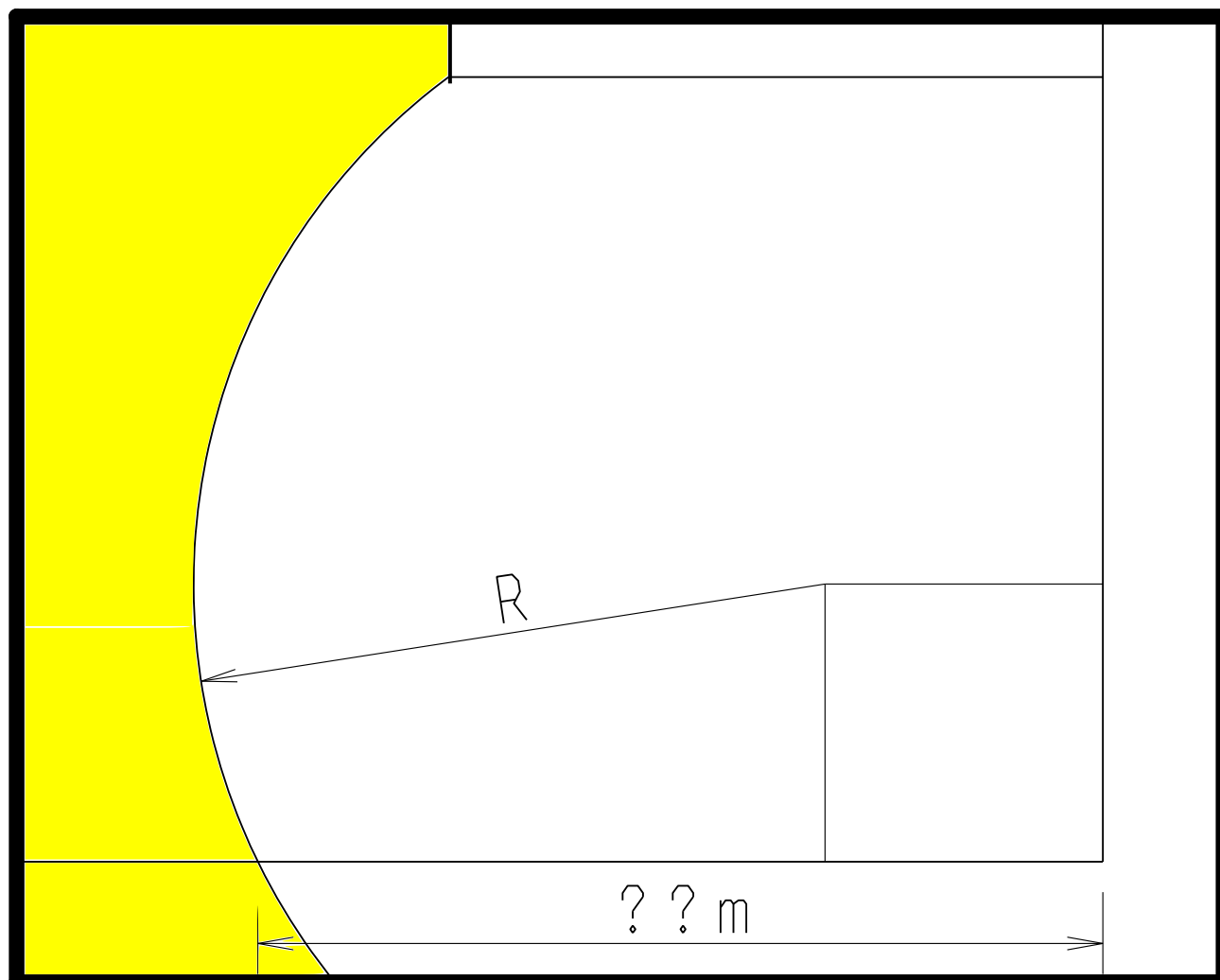

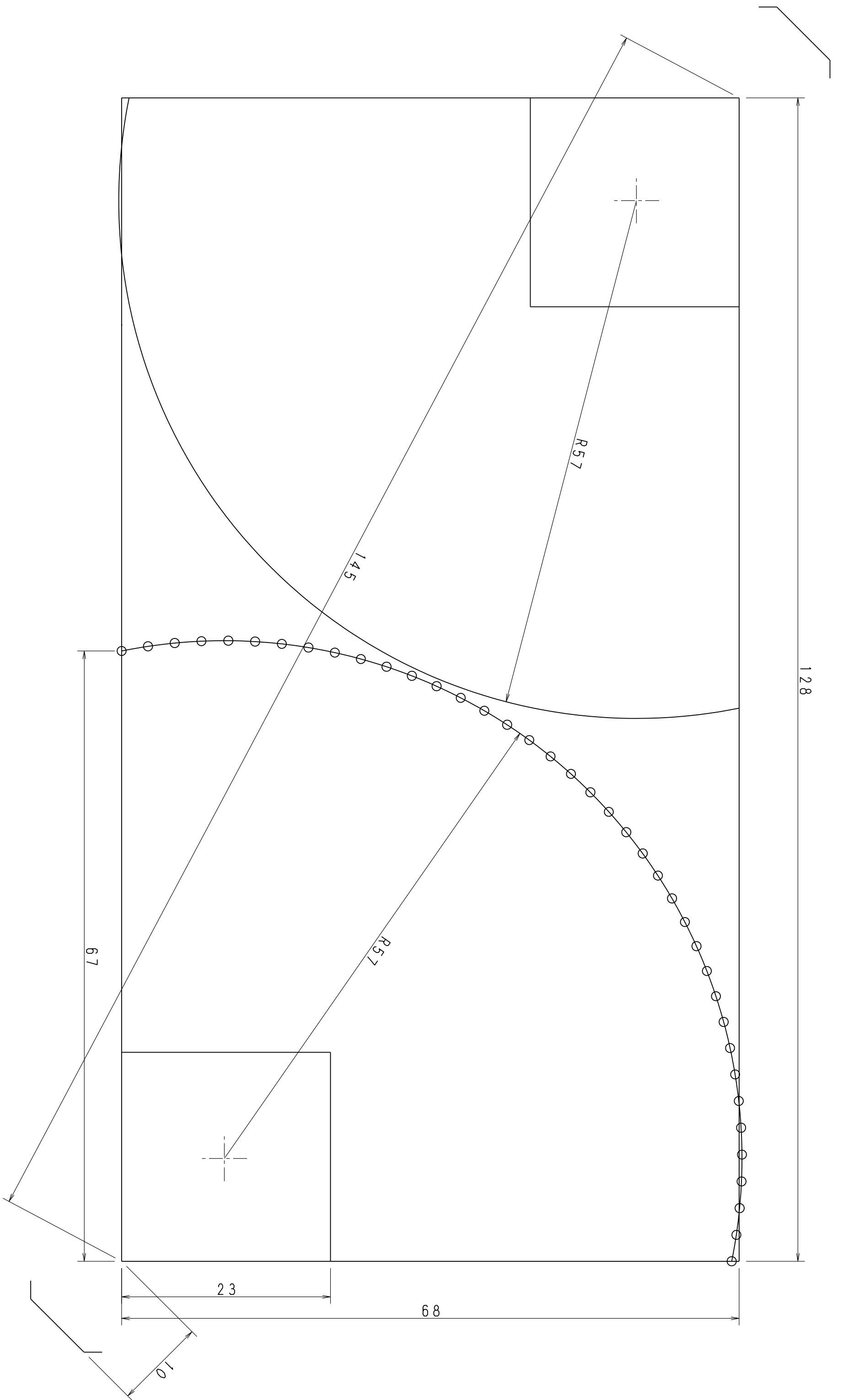

西原グラウンド
外野ネット設置要領

2009.6.19

松岡 浩

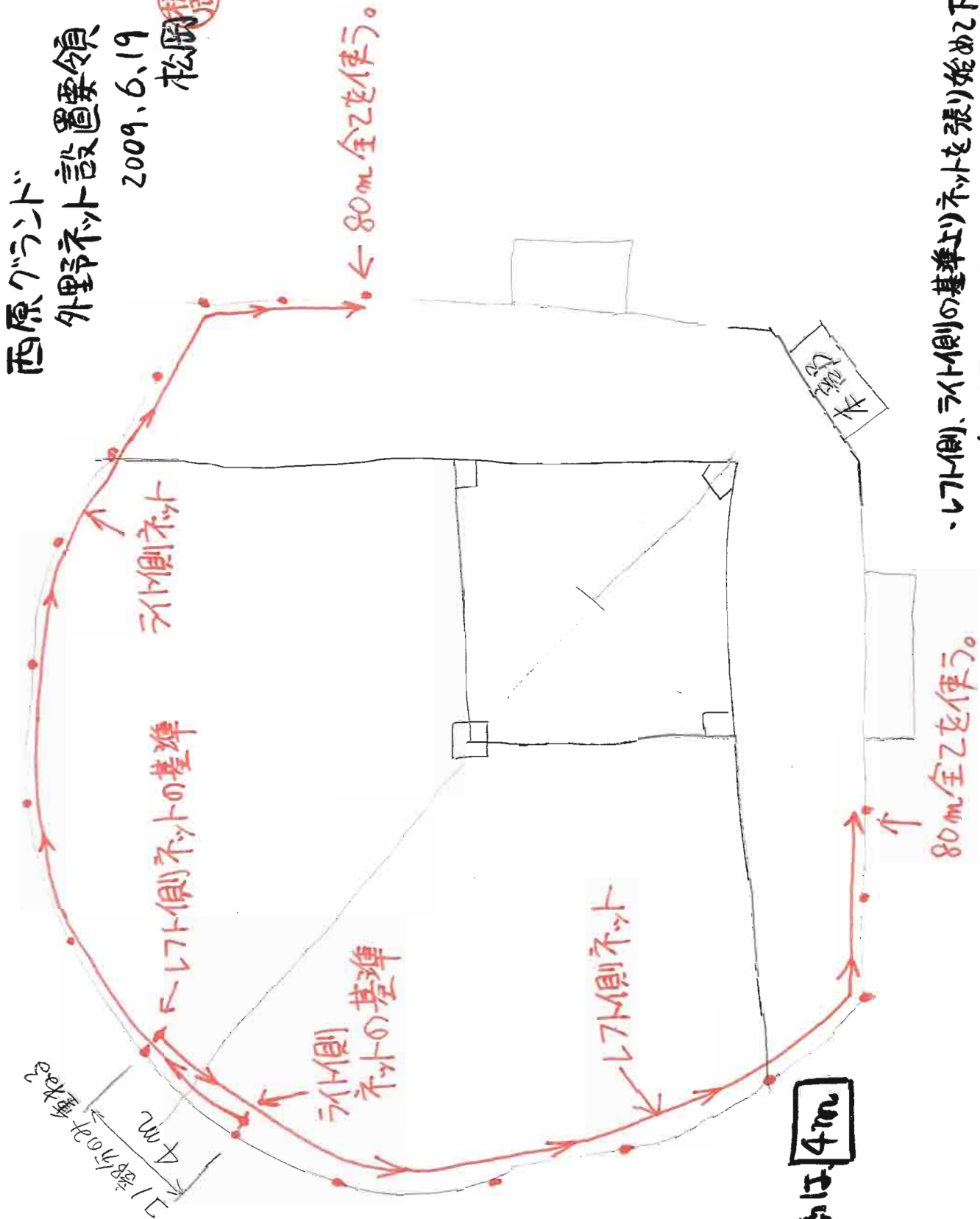

80m全長を使う。

杭の間隔は4m

- ・ライト側、ライト側の基準よりネットを張り始め下さい。
- ・80m全長を採り両サイドへ延びして下さい。
- ・上下の高調整は、まず下側を強く引張り固定し、細目のハンカチ捕う様に上側を固定して下さい。

酒津グランドネット張り要領

- ネットは基準より張り始めネット全てを下图の様に設置願います。
- 基準部分は、試合開始前審判が入場した後、詳細図の様にポールから外へ出るようお願いいたします。

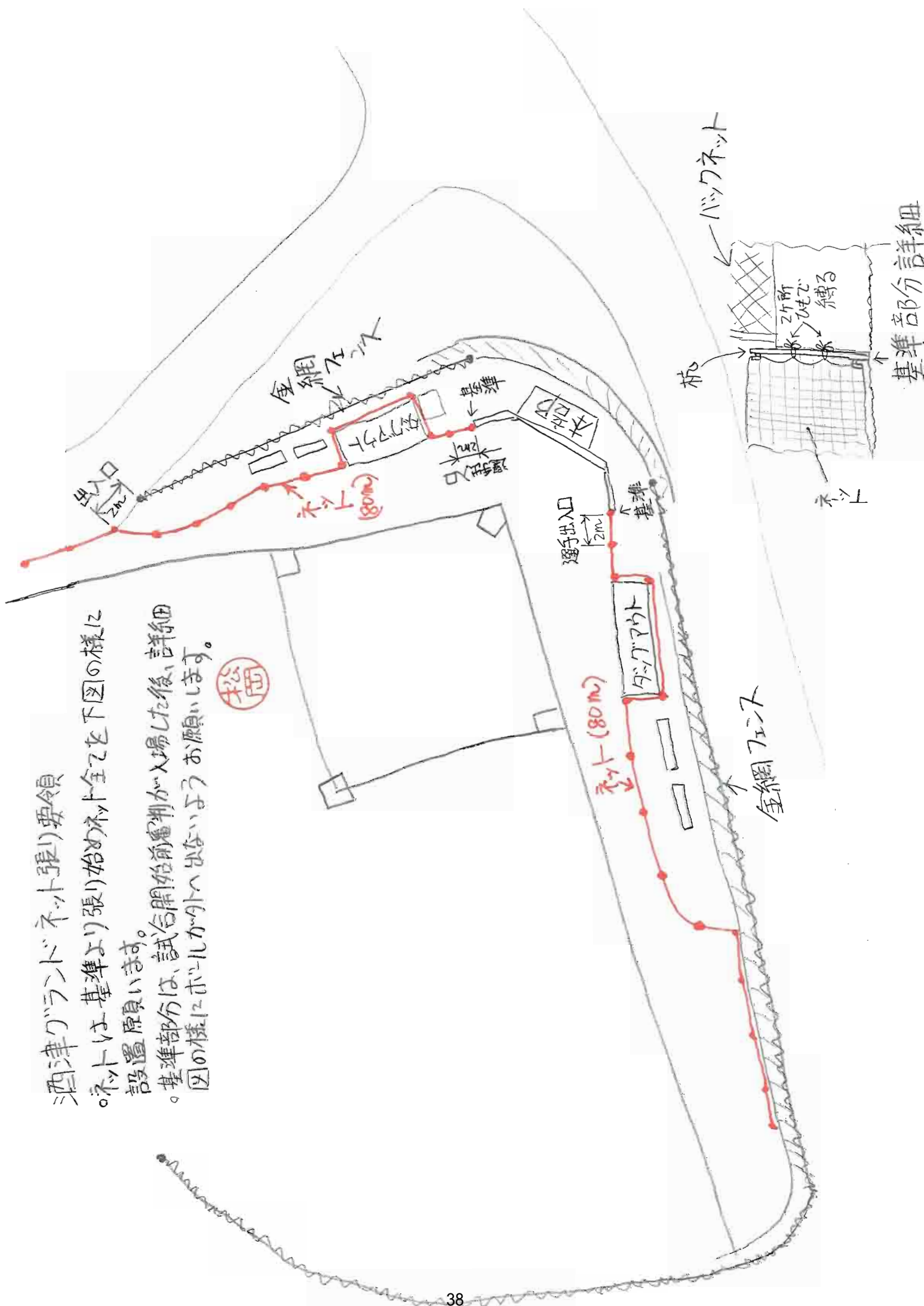

基準部分詳細

杭の抜き方

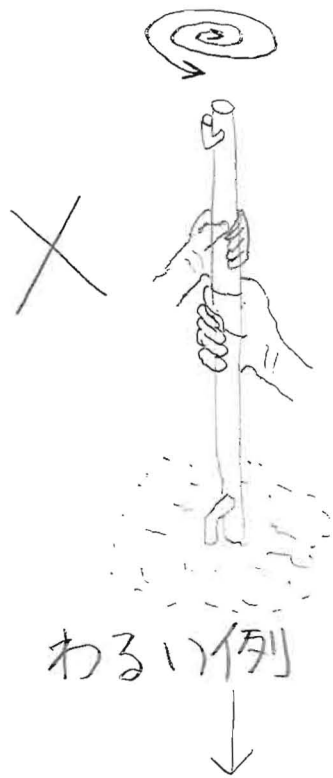

わるい例

杭が曲がる



金属の棒

よい例

金属棒は用意します。



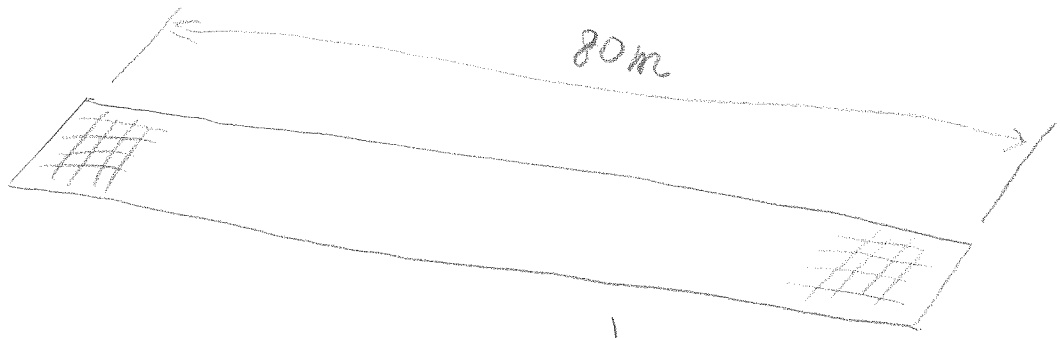

杭は5本セットで

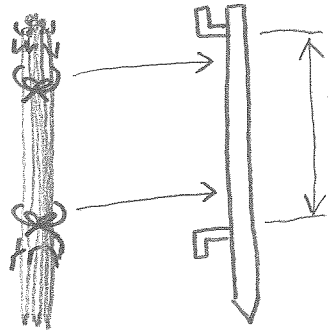

この間で
縛って下さい

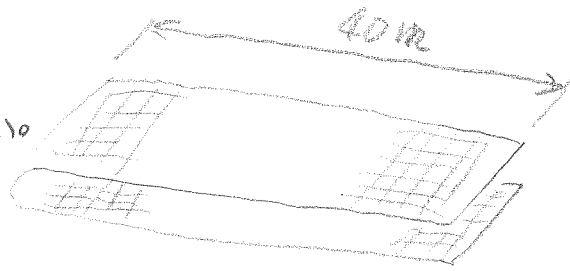

2本の束で縛る

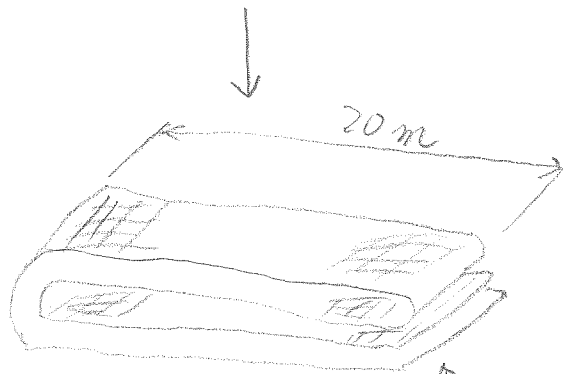
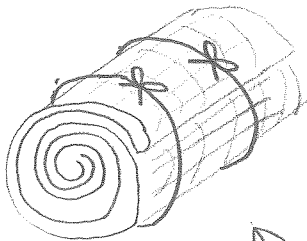

こちらの方が巻く



こちらが中心に
なる様に巻く

こちらが外側になる様にして下さい。

平成 24 年度チーム登録用紙

倉敷地区学童軟式野球連盟
御中

チーム名			チーム小学校区	小学校 小学校
責任者名	住所		〒	
	電話	携帯番号		
理事名	住所		〒	
	電話	携帯番号		
パソコンメール	1	名前	2	名前
携帯メール	1	名前	2	名前
監督名	背番号	住所	〒	
	30	電話	携帯番号	
コーチ名	背番号	住所	〒	
	29	電話	携帯番号	
コーチ名	背番号	住所	〒	
	28	電話	携帯番号	
登録審判員名	住所	〒		
	電話	携帯番号		
登録審判員名	住所	〒		
	電話	携帯番号		
登録審判員名	住所	〒		
	電話	携帯番号		

一名以上

選手名簿

(番号は背番号では無い)

番号	選手名	在学小学校	学年	生年月日	住所
1		小学校	年		
2		小学校	年		
3		小学校	年		
4		小学校	年		
5		小学校	年		
6		小学校	年		
7		小学校	年		
8		小学校	年		
9		小学校	年		
10		小学校	年		
11		小学校	年		
12		小学校	年		
13		小学校	年		
14		小学校	年		
15		小学校	年		
16		小学校	年		
17		小学校	年		
18		小学校	年		
19		小学校	年		
20		小学校	年		
21		小学校	年		
22		小学校	年		
23		小学校	年		
24		小学校	年		

	選手名	在学小学校	学年	生年月日	住所
25		小学校	年		
26		小学校	年		
27		小学校	年		
28		小学校	年		
29		小学校	年		
30		小学校	年		
31		小学校	年		
32		小学校	年		
33		小学校	年		
34		小学校	年		
35		小学校	年		
36		小学校	年		
37		小学校	年		
38		小学校	年		
39		小学校	年		
40		小学校	年		
41		小学校	年		
42		小学校	年		
43		小学校	年		
44		小学校	年		
45		小学校	年		
46		小学校	年		
47		小学校	年		
48		小学校	年		
49		小学校	年		
50		小学校	年		
51		小学校	年		
52		小学校	年		
53		小学校	年		
54		小学校	年		
55		小学校	年		
56		小学校	年		
57		小学校	年		
58		小学校	年		
59		小学校	年		
60		小学校	年		
61		小学校	年		
62		小学校	年		
63		小学校	年		
64		小学校	年		
65		小学校	年		
66		小学校	年		

全軟登録番号	号	チーム名	熊川少年野球	
責任者住所	〒710-1245 倉敷市熊川町12-35	電話	(086) 485-****	連絡者住所
責任者名	星野 浩二	電話	(086) 485-****	連絡者名
				山本 仙一
				電話
				(090) 1232

倉敷地区学童軟式野球連盟
事務局長 樋口 義人

全日本軟式野球連盟少年野球（学童）加盟登録申込書の記載について

岡山県軟式野球連盟より、以下のようなご指導がありました。今後の年度初めの登録時及び県大会出場時の登録時には順守下さい。
また、他の大会においても、同一書式の選手名簿の場合もこれにならって下さい。（背番号順となっている物や、守備位置が無い書式では適用外）

記

選手の記載順の優先順位について

1. 主将が一番上位
2. 守備位置順で記載する。
守備位置の記載は、投手、捕手、内野手、外野手の順とする。
3. 同一守備位置の記載内容は上記の4種のみとする。（補欠、一塁手等は使用しない）
同一守備位置の順番は背番号順とする。

守備位置は、登録上の守備位置であり試合ではどこを守っても構いません。

学年順の記載はしない。

”等の略記号は用いない。

記入例を添付しております。

監督・選手名簿

No.	監督・選手	背番号	氏名	フリガナ	学年	学校名	記事
1	監督	30	星野 浩二	ホシノ コウジ	45	/	
2	コーチ	29	山本 仙一	ヤマモト センイチ	36	/	
3	コーチ	28	長嶋 貞治	ナガシマ サダハル	35	/	
1	主将 (守備位置) 内野手	10	山田 太郎	ヤマダ タロウ	12	熊川小学校	
2	投手	1	坂本 三郎	サカモト サブロウ	12	熊川小学校	
3	捕手	11	鈴木 一介	スズキ イチスケ	10	熊川小学校	
4	捕手	0	山口 五郎	ヤマグチ ゴロウ	10	熊川小学校	
5	捕手	2	坂口 伸二	サカグチ シンジ	11	熊川小学校	
6	内野手	3	斉藤 健	サイトウ ケン	11	熊川小学校	
7	内野手	4	今井 二郎	イマイ ジロウ	11	熊川小学校	
8	内野手	5	瀬能 士郎	セノウ シロウ	10	熊川小学校	
9	内野手	6	高橋 信三	タカハシ シンゾウ	11	熊川小学校	
10	内野手	13	鈴木 二郎	スズキ ジロウ	10	熊川小学校	
11	内野手	17	鈴木 三郎	スズキ サブロウ	9	熊川小学校	
12	内野手	18	鈴木 七郎	スズキ ナナスケ	8	熊川小学校	
13	外野手	7	大高 五右衛門	オオタカゴエモン	11	熊川小学校	
14	外野手	8	山口 次郎	ヤマグチ ジロウ	12	熊川小学校	
15	外野手	9	佐藤 三郎	サトウ サブロウ	11	熊川小学校	
16	外野手	12	山口 与作	ヤマグチ ヨサク	10	熊川小学校	
17	外野手	13	佐藤 忠助	サトウ タダスケ	9	熊川小学校	
18	外野手	14	山口 九郎	ヤマグチ クロウ	10	熊川小学校	
19	外野手	19	高木 賢一	タカキ ケンイチ	12	熊川小学校	
20							

(注) 1. チームの責任者は連盟の規律に従い、少年保護者の同意を得、損害事故その他に關し責任を負うこととする。
2. 背番号は監督30、コーチ28、29番とし、選手は主将10番を含め27番以下とする。

上記のとおり加盟登録申込みをします。

試合中、雷の対応について

「学童野球は教育スポーツであり、なによりも安全が優先されなければならない、運営管理者や指導者は、そのために万全の策を講じなければならない」

上記のように安全が第一です。『ゴロゴロ』と雷鳴音が聞こえたら、即時試合を中断します。

指導者又は保護者の指示で安全な場所へ避難させてください！

建物の中、自動車の中 別紙雷対策参照

命が最優先ですので野球道具などはその場に置き早急に非難願います。

30分後、状況により続行又は中止を運営側で判断致します。

また、雷注意報が発令された場合も試合を中止致します。

試合の成立は、連盟規約に準じます。

雷が近づいたら

「ゴロ」という音が聞こえたら雷は近づいており、安全な場所に逃げるのが大切だ。日本大気電気学会が作った「雷から身を守るには」によると、自動車やバス、鉄筋コンクリート建築内は安全という。

高い木は、枝から人体へ飛び移る「側撃」があるので危険。海にも落雷はあり、感電する恐れがあり、早めに陸上に。30m以上の建物の30m以内は安全性が高いが、建物から4m以上離れ、さらに姿勢を低くした方がいい。

雷から身を守るには？の一覧

室内の安全性



建物に避難するのが安全

雷を安全に避けるには、建物の中に避難するのが一番です。山やゴルフのときにも、避難小屋が用意されていることが多くあるのは、そのためです。

建物だからといって100%安全なわけではない

しかし、建物の中に避難すれば、それだけで安心かというと、建物の中でも、注意しなければならないことがあります。

建物に落雷があると、雷の電気エネルギーは、いろいろなものを伝わって流れます。電線や電話線を伝わって、別の建物に、壁や柱を伝わって、大地に。

そのため、建物に中にいる場合も、落雷の危険がある場合、雷の電流が流れる恐れがある物から、できるだけ離れて、避難することが大切です。壁や柱から離れ、部屋の中央に避難し、電線類からも離れるようにします。

昔は、「雷がなったら、蚊帳(かや)中に隠れる！」といったものですが、蚊帳の中というのは、おのずと、部屋の中央になるので、避難場所としては、理にかなっているように思われます。

建物の中で雷の被害にあった例

事実、雷を避けて避難小屋にいた人たちに落雷があったとき、柱の近くの人たちが被害を受けたという記録が何件もがあります。建物の規模にもよりますが、注意して覚えておく価値があります。

テントは危険

室内のように見えて、実は危険なのがテントです。テントへの避難の場合、テントが張られている場所によりますが、むしろ、外に居るほうが安全な場合が多いようです。テントはポールを使って立てるため、突起が多く、雷の標的になりやすい構造をしています。さらに、テントに落雷した場合、布には雷の衝撃を遮断する力がありません。また、空間としても狭いので、テントの中で安全な場所を確保することは、ほとんど不可能です。テントよりは、外に出て、かがんでいるほうがよいようです。できるだけ、高い木を見つけるか、くぼ地に難を避けるようにしてください。高い木のそばに避難する場合は、別の注意が必要です。山やキャンプ場での避難方法を参照してください。



金属を身につけていると危険？

山・ゴルフ場・運動場・海辺などで、雷に遭遇したとき、どんな格好が危険なのか、何を身につけていると危ないのか知っておきたい。

金歯に落ちるから、笑っちゃいけない？



よく雷は身につけている金属部分を狙うように落ちるので、金目の物は身につけてはいけません。持っていたら危ないから、できるだけ取り外さなければいけない、などといわれます。

取り外せない金歯や衣類、とくに下着についている金属はどうにもならないですが、そういう金属はどのくらい危険なんだろうかと不安に感じます。

「雷が金歯に落ちるから、笑っちゃいけない、口をあけてはいけません」など、いろいろ

警告してくれる人がいますが、それは、どの程度本当のことなのか、確認しておきたいですね。

金属が特に危険ということはない

雷が金属に落ちやすいのか、いろいろな実験をした結果、驚いたことに、金属がとくに危険というわけではないことがわかってきました。

では、何が危険なのでしょう



材質にかかわらず、手に持っている棒状のもののほうが、金属よりも危険だということがわかってきました。

形が問題: 材質は問いません。

山であれば、ピッケル。

釣であれば釣竿

ゴルフ場であればゴルフクラブ

運動場であれば野球のバットやテニスのラケット

街中であれば、傘

とがったところに雷は落ちる



体から突き出たような突起部分があると、それが避雷針のように作用します。雷は先の尖ったものが好きだということです。自分自身が大地の中で突き出た突起のようにならないことも重要です。つまり原っぱで立っただけではいけません。できれば少しでも窪んだところでしゃがんだほうが安全ということになります。

つまり、危険なのは「金歯」ではないということです。もちろん、絶対に金歯に落ちないという話ではありません。誤解のないようにお願いいたします。

雷の発生原因にもよりますが、通常は1時間程度で過ぎ去ります。可能なら大きな建物に避難してください。(洞穴やトンネルも安全)

テントはかえって危険です。常に事故から身を守ることを優先しましょう。</p>

意外に安全なところ

自動車の中は安全です。ただし、自動車の中に避難した場合も、車体の金属から離れること、自動車の構造部分(ボディー)との接触をなくすことに注意してください。自動車の落雷したときは、雷の電流はボディーの表面を伝い、さらにタイヤを伝って地面に抜けます。車体の鉄板部分は雷の電流が流れることについての認識は重要です。雷の電流は車体の表面を流れます。

また、野原のような広く開けたところでは、雷鳴が聞こえるときは、落雷の危険範囲にいることを忘れないでください。



雷の事故: 自動車の中の安全性

よく自動車の中にいると、雷が落ちても大丈夫とい話を聞きます。自動車の中にいるとき、その自動車の落雷があったらどうなるのでしょうか。金属でできた箱に電流を流すと、電流はその箱の表面を流れます。電流は表面を伝って流れ、金属の箱の内部の空洞のところへは流れないのです。そのため、自動車の中にいる人は落雷があっても、大丈夫なのです。電車も同様です。

ただし、金属はある程度丈夫であることが必要です。一般に鉄板が厚いほうがいいのですが、最低3mm程度の肉厚が必要です。薄い鉄板は雷の直撃では突き抜けてしまいます。

自動車の中での姿勢:

自動車や電車に乗っているとき、落雷の危険を感じたら、けっして、車の外に出ないことです。そして、もうひとつ重要なことは、中にいる人は、箱の金属(車体)に触れていないことです。できるだけ、車体から離れていること、体の一部が導電性のもので車体と接触していないことです。自動車の中にいるからといって、自動車の壁に寄りかかっているのでは、安全とはいえません。

雷の電流が、車体の内部で空中放電することも、理論的には、ありえますが、通常、考えられるのは、雷電流が車体表面からタイヤを伝わって地表へ流れるということ

す。このときのタイヤなどのゴムは絶縁体とはならず、ゴムのタイヤの表面を伝わって電流が地面に流れます。ゴムのタイヤがあるから絶縁されて安全なのではなく、電流が金属表面を流れるため自動車の内部は安全なのです。



電圧と電流: どちらが危険?

体に電流が流れることを、「感電」といいます。感電のとき、電圧が高いのと電流が大きいのではどちらが危険なのでしょうか。

危険なのは、電流の大きさ

体に電流が流れると、筋肉が縮んだ状態になります。そのため、感電していながら、その電線や電気器具から手や体を引き離すことができなくなります。これはショックで動きが鈍くなるのではなく、筋肉の自由が利かなくなるためです。

電線を誤ってつかんで、感電したとき、自分で手を離すことができるのは、0.01A 以下だそうです。(1991年ダルジールによる実験結果)

落雷と被害



人が落雷にあった場合、やけども負いますが、もっと大きな問題は、雷の電気的なショックです。心停止や呼吸停止が原因で死亡することが雷の事故の場合、最大の危険です。人が雷撃を受けると、電気ショックで、泡を吹いて、痙攣を起こし、全身をびくびくさせることになります。

電流の測定は危険

電気の測定などで、電圧を測定する場合と、電流を測定する場合では、電流の測定が危険で、感電・やけどなどの重大な事故も多いです。

中高生が理科の実験をするとき、電流計取扱いは特別な注意深さが必要です。

もちろん、身体の中を電流が流れるためには、電圧が必要です。電圧が低い場合は、人体が抵抗となるため、電流は流れません。



雷の兆候

夏など雷の多い季節に、山やゴルフに出かけるときは、あらかじめ天気予報を調べておくことは大切ですが、実際に現地でも注意を払うことによって、雷の危険から身を守ることができます。

1. 入道雲が発達し、近づいてくるとき、雨、風よりも先に、落雷があることもあります。
2. 雷鳴は10 kmほどの距離でも聞こえますが、雷鳴が聞こえる距離は、ほとんど落雷の危険がある範囲です。
3. AM ラジオ、短波ラジオでは、遠方の雷が、雑音となって、受信状況に表れます。FM では雷の影響が出ません。山などで、雷発生を検知するには、AM、短波ラジオを使います。



屋外で、人が雷に打たれる事故は、夏場が多い

外で過ごしやすい季節であり、夏は雷の季節でもあります。

ゴルフ場・運動場・原っぱ:

すぐ近くに遮る(さえぎる)ものがないような原っぱで、雷の音が聞こえたときは、とにかく早めに建物など、安全な場所を探して避難することがよい。安全な場所が近くにないなら、避難するために必要な時間を考慮して、早めに避難を開始する。

逃げ遅れたときの落雷の恐怖は、かなりのものである。無防備のところを上から狙わ

れるような状態で、安全に逃げるすべはない。

ゴルフをしていたなら、クラブはそこに置いて逃げる。

運動場でバットやラケットを使っていた場合も、バットやラケットは置いて逃げる。大切な道具が雨に濡れることは心配だが、命には代えられない。細い棒状のものが雷を誘導することを覚えておいてください。避雷針が細長いのにはそれなりの理由があります。

勘違いをしている方がいるといけないので、念のため説明しておく。避雷針は雷をよけるものではなく、むしろ雷を避雷針に誘導して、避雷針で落雷を受け、雷の電気を安全に地下に流すための設備である。避雷針は落雷しやすくするため、棒状に作られているのです。

どこに避難したらよいか：

もし、すぐ近くに避難できる建物がない場合でも、4m以上の木立や高いものがある場合は、その近くへ逃げる。しかもそこから高さの半分程度離れるのが、正しい避難方法である。高い木立がある場合、近くへの落雷は、木立に向かい、頂上から60度の角度で書いた円の外は安全になる。



海辺での避難方法

海辺の砂浜で、遊んでいるとき落雷の危険があったら、逃げ場がない場合は、水から上がってまず伏せること。(素足の場合)靴を履いているなら、かがんで身を低くする。

できるだけ防砂林などの4m以上の木立の近くで、なおかつ、木から適切な距離はなれたところへ避難します。この詳細は、山やキャンプ場での避難のところを確認してください。

海の上での避難

海の上での避難は、海辺での避難より難しいです。

海上にある船は平地の中の木立と同じような突起で、雷の格好な標的となります。大きな船の場合は、すべてそれなりの設備をもっていますので、建物の中に居るときと同様と考えればいいのですが、小型の漁船やプレジャーボート、ヨットは十分注意することが必要です。

船への落雷と同様サーファーへの落雷事故もありますので、サーフィン、ウインドサーフィンをされる方は、十分注意してください。船やサーフィンの場合、陸上と違って、避難する場合も動きが極めて遅いのが特徴です。港まで帰らなくてはならないとなると、時間がかかり必要です。そのため、雷から逃げようにも、逃げる場所がないという恐れがあります。地元の漁師たちが引き上げるときは、雷に限らず、いろいろな危険が考えられますので、早めに避難することが大切です。海の事故は、地元の人ではなく、よそから来た人がかなり多いのが特徴です。地域特有の危険がわからないのです。漁師たちは、あそこに雲が起ると、雨になる、嵐になるなど、長年の経験でその地域特有の情報をもとに、早めに気象の変化を判断します。よそから来た人は、危険予知できない上、「たまの休み」を無駄にできないと、無理をしてしまうことが多いのです。また、田舎の人は、よそから来た人になかなか話しかけることができません。親しくなると、「そこはアブネぞ」などと教えてくれます。けれども、親しくないと、あぶないとわかっているけど、じっと見ているだけです。こころの中で、「あそこはあぶないのになあ」と心配し、気をもんでいるだけなのです。

船やヨットに乗っている場合：



さて、雷に戻って、船、ヨットへの落雷事故は、狭い空間で起こるために、非常に危険です。体を低く、エンジンや操舵機器、またマストやアンテナなどの突起から離れること、特に、ヨットの場合、可能なら帆を降ろすこと、巻いてしまうことです。帆をはっていると、支えのロープなどが張り巡らされ、落雷の電流が思わぬところへ流れる可能性があります。安全な範囲が狭くなるからです。本来、ヨットには避雷針が必要です。

海中で泳いでいる場合：

サーファー、ウインドサーフィンをしている人に落雷があると、周囲の海中に雷電流が流れます。海水は電気をよく通すことを思い起こしてください。周囲ほぼ20mは危険です。感電しておぼれる危険があります。できるだけはやく岸にあがり、避難してください。海中では動きが鈍いので、早めに避難しないといけません。海面に落雷があっても、周囲で泳いでいた人が感電したという事故が何件もあります。雷の直撃を受けなくても、落雷の電流で感電すると、人は口から泡を吹いて、痙攣します。体の自由がきかなくなるため、海水を飲んで、おぼれてしまいます。また恐怖心、ショックからパニックに陥ります。陸上よりも危険が大きいわけです。近くの人が助けてくれなければ、命を落とすことになりかねません。

海辺では陸上よりも早めの避難が大切です。



木立がないところでの避難：

山など立ち木がない開けた場所で、避難するときは、頂上や尾根などを避けて、できるだけ低いところを探します。できるだけ窪地に非難することが大切です。

高い木があるところでの避難：

もし4 m以上の高い木があるところでは、木のそばに避難します。そのとき重要なことは木に近づき過ぎないことです。木の高さの半分程度の距離だけ、幹から離れること、そして、枝や葉先からも体が2 m以上離れることがポイントです。

背の高い木には落雷の恐れがあります。

しかし、そのことは背の高い木の近くにいると、木が落雷を受け止めてくれることになります。避雷針の役目をしてくれます。そのため、木に落雷があったとき、その雷電流で感電しない位置に、避難するのがポイントになるわけです。

葉先や枝からも離れるのは、落雷があった場合は、木の表面を電流が流れるため、枝や葉先を電流が流れます。そのため、枝や葉先からも離れることが必要になるということです。

身に着けている金属類について：

金属類の持ち物をあまり気にする必要はありません。金属か、木製品か、プラスチックかにかかわらず、突起部分が体から突出した状態にならないように注意します。棒状のものは持たないことが重要な原則です。

テントを張っているとき：

高い木のそばの安全なところにある場合を除いて、テントに非難することはかえって危険です。テントはポールなど尖った部分があるため、落雷の危険があります。また、テントに落雷があった場合、中の人には安全ではありません。テントの外で、身を低く、かがめているほうが安全です。

避難するときの姿勢:

地面にうつぶせ寝た状態になるよりも、かがむ姿勢がよいです。落雷があると、地面にも電流が流れます。体が直接地面に触れる姿勢よりも、靴底だけが地面に接しているほうが、安全性が高いからです。特に、雨で地面が多少でも濡れているようなときは、なおさらです。



人体の電気耐力(人は雷に打たれるとどうなるか)

身体の外側:

人間の皮膚は電流が流れにくい性質を持っています。電気の抵抗値でいうと、 $0.1 \sim 0.1 \text{ G}$ オームです。

ところが、汗をかいていると事情は変わります。汗は塩からいことでもわかるように、塩分を含んだ水ですから、電気をよく通します。

身体の内側:

体の内部の組織(血液、筋肉など)は、電気を通しやすく、抵抗値は 300 オーム程度です。人間の体は、絶縁体(皮膚)で覆われた導電体ということになります。

そのため、雷の電流に対して、外面は多少の抵抗を持っていますが、内部に流れたとき、人体は導電体となってしまいます。



落雷による怪我

人が雷に打たれた場合、雷撃によって呼吸停止、心停止などの緊急事態になる場合があります。(直撃でなければ軽症のやけど程度の怪我で済む場合もありますし、直撃雷を受けて即死になるような悲惨なケースもありますが)

雷撃事故の救命処置

そんなとき、救急車の手配はもちろん重要ですが、そばにいる人は、人工呼吸、心臓マッサージなど、救命のためにやる必要があります。

- 1．まず、被害者を安全なところに仰向けに寝かせる。
- 2．呼吸が停止していたら、被害者の口を開け、鼻から息が抜けないように鼻をつまんで口から息を吹き込む。
- 3．胸骨の下の方(みぞおちの上)の骨の部分強く10数回激しく押す。速度は1分で80回程度
- 4．2と3の動作を繰り返す。

言葉の説明ではわかりにくいでしょう。いい例があります。映画「ジュラシックパーク」です。恐竜から逃れた子供たちが、通電されていない高圧線を伝って逃げるシーンがあります。子供がぐずぐずしている間に、高圧線に通電され、子供が電撃で飛ばされ、心停止になってしまいます。(雷ではありませんが、まったく同じ状況です)

このとき、心臓マッサージで一命を取り留めるという内容です。映画もいろいろ役に立つシーンがあります。ビデオで、ご確認を！もちろん、実際の場合は、電流での焼けなどもありますので、濡らしたタオルや流水で冷やすことも忘れずに！

お役立ち情報

情報ものしり帖

雷から身を守るには

今年は水害が目立ちますが、雷による事故も少なくありません。国内の落雷回数は年平均約50万回。以前に比べれば減ったとはいえ、死傷者も毎年平均10人前後です。家族や友達と山や海に出かけたら、急に辺りが暗くなり、ゴロゴロと雷音も聞こえ始めた。そんなとき、どうしたら雷から身を守れるのでしょうか。電力中央研究所(東京都千代田区)の新藤孝敏・上席研究員は「早め早めの対策をとってほしい」と話します。

場面ごとの対策を聞くと。

山登り、ハイキング

AMラジオを持っていくことをお勧めします。ラジオに「ガリガリ」という雑音が入り始めたら、約50キロ先に雷が来ていると思っていいです。雷雲の移動速度は時速40キロに及ぶこともあります。音がしてから1時間前後で雷雲の真下に入ることになるので、引き返すなど早めに行動をとったほうがいい。



気がついた時はすでに雷雲の下だったという場合、山小屋など建物に避難するのがベストです。木の下に雨宿りがてら避難するケースがありますが、新藤さんは「木の近くは、基本的に危険です」と警告します。木の近くは、幹や枝などから人に雷が飛ぶ「側撃」があるからです。

もし木以外に何も無い野原で、木の近くに避難せざるをえないならば、できるだけ低い木を選ぶことです。雷は高いところに落ちやすいからです。木は避雷針の役目も果たしますが、保護されるのは45度の範囲内に限られます。木の高さにもよりますが、側撃の可能性を考えると、木の幹に近づきすぎないように、幹から3メートルは離れる必要があります。

姿勢はしゃがむこと。うつぶせは、地面を伝わって電気が流れるので禁物です。

街中や農道で

高いビルや電柱がある街中を歩いている場合は、そう心配ありません。鉄筋コンクリートの建物や車の中に避難すれば、より安全です。しかし軒下の場合は、柱などからの「側撃」の可能性があります。農道など周りに何も無い場合は、身を低くして、早めに建物などへ移動するようにしましょう。

よく、ネックレスや眼鏡などの貴金属類をつけていると危険！という人がいますが、つけて歩いていたら落ちや



すい、とは言えません。実験で貴金属による雷の「引き寄せ効果」はほとんどないことが分かっています。逆に「ジッパー効果」といって、ワンピースのファスナーなど金属に電流が流れ、体の中に流れる分が少なくなるため、軽傷ですむ可能性があります。ただし傘を差すなど、自分の体より上に出っ張っている金属類には落ちやすいので、注意が必要です。

ゴルフ、野球、釣り

雨が降り始めるとさすがにプレーを中止しますが、雷音だけではやめられません。しかしそれが命取りになることもあります。雷は、貴金属あるいはビニールなどの素材や材質の違いより、高さを優先します。「クラブを振り上げた」「釣り糸を振り上げた」。その時が危ないことを忘れずに。

海でサーフィン

海に雷が落ちて、電流が水の中に広がり、電気ショックを人間が受けることがあります。雷が鳴り始めたら、早めに陸に上がりましょう。

家の中でも

鉄筋コンクリートの場合はまず大丈夫です。木造であっても、柱や壁あるいはテレビなどの電気器具から1メートル程度離れていれば問題ありません。自宅近くに雷が落ちると水道管などの金属管を伝わって、雷の電圧が侵入してくる可能性があります。感電を防ぐには、入浴や炊事も一時とりやめたほうが無難です。

毎日新聞生活家庭部

Copyright© 2003 Kyoei Fire&Marine Insurance Co.,Ltd. All rights reserved

家庭の救急法

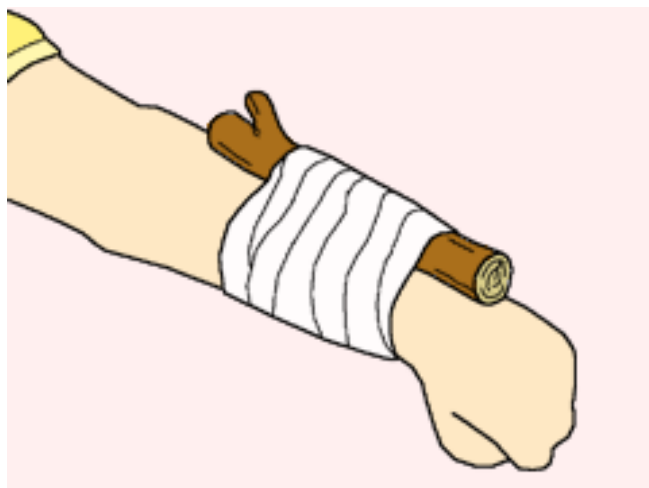

倉敷地区学童軟式野球連盟

2009/6

事故、あるいは突然の病気の現場にいはわせる一般の方々にぜひ覚えていただき、まさかの時に役立て一人でも多くの人の命を救うことにつながればと願うものです。

タバコを飲み込んだら
耳や鼻に異物が入ったら
毒蛇にかまれたら
鼻血が出たら
捻挫したら
骨折したら
傷をしたら
出血の止め方
傷と破傷風
意識がないときの体位
気道に異物がつまったら
頭を打ったら

眼が傷ついたら
貨幣を飲み込んだら
薬物中毒を起こしたら
ハチにさされたら
犬や猫・ネズミにかまれたら
日射病と熱射病
やけど(熱傷)をしたら
突き指したら
水に溺れたら
蘇生の ABC
子供が急に発病したら

【タバコをのみこんだら】

手早く口の中に残っているタバコの

カスをふきとり、牛乳を飲ませてはかせる。

タバコの急性中毒はその中に含まれているニコチンの吸収によって起こる。タバコ1本に普通20～30ミリグラムのニコチンが含まれ、大人で2本、子供で1/2本食べたら死ぬといわれている。

しかし、実際には味がにがくてのみこめず、すぐ吐き出してしまうこと、タバコからニコチンが浸み出し、それが吸収されるのに時間がかかることなどの理由で、誤って食べたぐらいでは重い中毒になることはほとんどなく、日本ではまだ死亡例は報告されていない。

手早く口の中に残っているタバコのカスを拭きとり、水か牛乳を飲ませてから、指でノドを刺激して吐き出させ、そのあと医師にみてもらう。

子供は灰皿に置きっぱなしの吸い殻のみでなく、目のまわりにあるものは何でもあたりしだいに口に入れる習性があるので、大人自らが十分気をつけて下さい。

【耳や鼻に異物が入ったら．．．】

家庭であれこれ取り除く努力をするより
早めに専門医の治療を受けるようにしましょう。

(1) 耳に何か入ったら．．．

先の尖ったものや、マッチ棒でつついたりせずに、早目に専門医へ

耳の中に物を入れるのは幼児によくみられる。豆類、小さなガラス玉、植物の種子、ボタンなどが多い。

大人では耳アカをとっていたマッチ棒が途中で折れてしまうこともあります。いちばん仕末がわるいのが、虫が飛びこんだとき。

虫以外なら痛みがなければ一晩ぐらい放っておいても危険はない。素人があわてて、無理に取り出そうとし、かえって奥の方に入れてしまったり、耳の中をキズつける危険のほうが大きい。一晩おいても専門医にまかせた方が安全です。

耳に水が入ったとき．．．

水が入った方の耳を下にして片足で跳んでみると取れる場合もある。また、和紙でコヨリを作り静かに耳に入れると水を吸い簡単に取れます。

耳に虫が入ったとき．．．

生きている虫は専門医の診療をうける前にまず動かなくしてしまうことがよい。
・耳を上に向け、耳たぶを引いて、懐中電灯の光でおびきよせるか、タバコの煙を吹込んでいぶし出す。

・もし出てこなければ、ベビーオイルやサラダ油を一滴入れて、虫を窒息させてから、専門医で取り除いてもらう。

(ただし、豆類が入った場合に油を入れることは禁物である。かえって豆がふくれて医師でもとりにくくなる。)

(2) 鼻に何か入ったら．．．

子供はよく豆類(特にピーナッツ)を入れることがある。

1. まず顔を仰向けにして、鼻の穴をのぞいてみる。

2. もし、ピーナツが見えても、ピンセットなどで取り除こうとしてはいけない。鼻汁でヌルヌルと滑りやすくなっており、取り除こうとしてかえって奥深くにおしこむことになり、さらにノドの奥から気管に落ちこんで大事に至ることもある。
3. そのままで子供を静かにさせて専門医を受診すること。
4. 聞きわけのある子供なら、片方の鼻を押さえてやって「フン」と強く鼻をかませると出ることがある。しかし、何度も行うと鼓膜をいためるので数回以上はくり返さない。

【毒へびにかまれたら】

傷口より上部をしばり、毒を口で吸い出しながら医療機関へ運ぶ

世界で毒へびは約 390 種存在するが、日本で問題となるのは、九州から北海道まで分布する「マムシ」と「ヤマカガシ」、奄美大島・沖縄に分布する「ハブ」です。毒へびは上顎(うわあご)に 2 本の長い毒牙がある。だからかまれたとき、2 個の牙のあとがあれば危険であるから、すぐ次のような応急手当をして下さい。

安静にして走ったりしない。

傷口より上部をしばる

なるべく早くナイフやカミソリの刃で、牙のあとを長さ 1cm ぐらいに皮フを切って、血を吸い出して、吐き出すことをくり返す。

切るものがなければ、上部をしばって、吸い出すことだけでも続ける。

【鼻血がでたら】

指で鼻を5分間くらい強めにつまむ、仰向けにする必要はない。

鼻中隔(両側の鼻の穴を分けている壁)の粘膜で鼻孔に近い部分は、特にキーゼルバツハ部位と呼ばれ、細い血管が網の目のように分布しています。鼻血の大部分はこの部位からであり、外傷(ぶつかること)や血圧や気圧の変化などで破れて出血する。子供の場合、夜中に突然枕カバーをぬらすぐらい鼻血が出てびっくりすることがあるが、鼻孔部の湿疹を無意識のうちにひっかいて出血することも案外多い。

応急処置

指で鼻を5分間くらい、強めにつまむと大部分は止まるが、高血圧症などでは血管壁がもろくなっていて、止まりにくいことがある。

ガーゼを2cm幅ぐらいに細長く切って、鼻孔からそっと入れ、その上で鼻を強くつまむと、なお止まりやすい。(綿やチリ紙はあとで全部取り除くのに苦労するので使わない)

止血してもすぐには鼻をかまない。

静かに座らせておく。口の中に流れ込んだ血液は、そのつど洗面器に吐き出させる。

仰向けにしたり、首を後方に曲げると、血液がノドの奥に流れこんで、呼吸しにくくなる。

もし、このような処置でも止まらないときは、もっと深い部分か、別の原因での出血を考えて、医師の診察を受ける。

【捻挫したら】

まず冷やし、安静にして、固定しましょう

- (1) 捻挫とは、関節に普通の運動範囲以上の力が加わったとき、関節を包んでいるふくろ(関節包)や、ささえているすじ(靭帯)が傷つくことをいいます。
無理にひっぱつたり曲げたりすると傷を更にわるくします。
- (2) まず、関節を水で冷やし、安静にして、骨折の場合と同様に、そえ木をあてて医師の治療を受けて下さい。

【骨折したら】

折れたところを動かないよう副子(そえ木など)をあてて固定しましょう。



手首の骨折のとき

(1) 骨折すると折れたところがはれたり、押えると飛び上るほど痛みを感じたり、手足や体の動きがむずかしくなったり、変形したりします。この時、折れたところを動かすと、骨のまわりの血管や神経を傷つけることになり、出血やマヒを起こす恐れがあります。



週刊誌などを副木に使う

(2) 骨折したら、折れた骨の上と下の関節を含めて副子(板ぎれ・段ボール・棒・週刊誌・新聞紙・つえ・傘・野球のバット・座布団など、ありあわせのもの)をあて、タオル・三角巾・帯・ネクタイなどでしっかりくくります。

折れたところに傷がある場合は、傷の手当をしたあと医師のところへ運びましょう。

(3) 脊髄(背骨)を折った時は、脊椎の中を通っている脊髄神経を傷つけてマヒを起こすので、くびや背骨を折りまげないようにし、患者を担架や板の上に寝かせ、折れたところを動かさないようにし静かに病院へ運ぶことが大切です。



必ず三角巾か風呂敷で吊ってやる

脊骨の骨折のとき

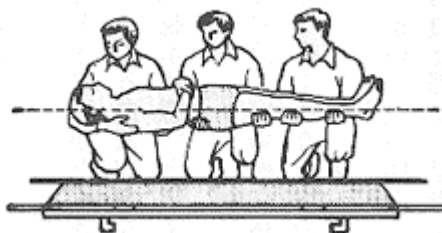

3人で体を水平にもちあげて固い板の上に寝せる

【傷をしたら】

汚れた傷は、きれいな水でよく洗い

きれいな布でおおい、包帯をしましょう！



(1) ヨードチンキ、赤チン、いろいろな軟膏などは、傷の組織をいためたり汚染しますので、傷の中につかうことは注意しましょう。

(2) 傷に手をふれてはいけません

(3) 6時間以上たった傷は、消毒液の力が届かない深い所までばいきんが入ってしまって縫えない場合があります。きれいな流水でよく洗い、きれいな布でおおい、包帯をして、できるだけ6時間以内に医師の治療を受けることが大切です。

【出血の止め方】

傷口にきれいな布を重ねておき

5分間ぐらい上から圧迫します

(1) 出血したら、清潔なガーゼや布をたたんだり、重ねたりして傷口にあて、その上を手で押えるか、包帯(伸縮性のものならなおよい)やタオルなどで強く巻いて、傷口を心臓の位置より高くあげておくことです。途中で血が止ったかどうかあけて見てはいけません。たいていの出血はこれで止まります。



(2) 大きな血管が切れて大出血が起こった場合でも、傷口をガーゼなどで強く圧迫するのが最もよい。しかし、傷口が非常に大きく深くて圧迫しきれないときは、そこよりも中心側(心臓に近い側)を強くしめて血流を止める方法が専門医では行われるが、しめ方が弱いとかえって多く出血するので、一般の人にはおすすりません。

何よりも出血している所をしっかりと圧迫しながら、いそいで受診することです。

(3) 大出血の場合、患者さんをあおむけに寝かせ、両足を持ち上げることでショックを防げることもあります。

【傷と破傷風】

傷をした時破傷風の予防接種を

受けていると安心です。

(1) 破傷風菌というばい菌が傷口から入り、破傷風にかかる危険があります。この菌は酸素のない所でだけ繁殖する特徴がありますので、深くてよごれた傷の中が一番危険なわけです。

特に交通事故によるけが、竹・木片・古釘・トゲなどによる刺し傷には注意しましょう。

(2) 破傷風の潜伏期(ばい菌が体の中に入ってから症状がでるまでの期間)は1週間から2週間が普通で、先ず開口障害(口があげにくい)や痙笑(泣き笑いの顔)に初まり、次第に全身の筋肉のけいれんと硬直をおこし、呼吸ができなくなります。発病すると70%~80%の高い死亡率という恐ろしい病気です。

(3) しかし、平素予防接種(破傷風トキソイド)をしておくと、ほぼ確実に発病を予防できます。

予防接種は副作用がほとんどありませんので、できるだけ受けて下さい。特に土木工事や農業など汚れた傷を受けやすい人はぜひともしておいて下さい。

破傷風とは？

1. 破傷風菌が傷口から侵入しておこる。
2. 菌の毒素により中枢神経が強おかされ、死亡率がきわめて高い。
3. 予防接種により確実に発病防止できる。

【意識がないときの体位】

意識がない人には安全な昏睡体位をとらせる



意識のない人を普通にねかせておくと、ノドに吐いたものがつまりやすい。そこで上図のように体を横向けにし、頭を後屈した昏睡体位をとさせます。車などで病院に搬送するときも、この体位をとらせるのが最も安全です。

【気道に異物がつまったら】

ノドや気管に異物がつまったら、あわてずに、
まず呼吸と意識の状況を確認しましょう。

もし呼吸が止まっているとき...
【まず口やノドの奥をみる】



液体のときは、体を横向きにし、口を開きながら
頭を下げると、口の外へ流れ出る。



固形物のときは、親指と人さし指を口にあてて、
交差するようにして口を開き、中をよく見てからか
き出すようにして除く。むやみに指を突っこむと異
物をかえってノドの奥に押しこむことになる。

【口やノドに異物の見えない時】

ノドの非常に奥の方や気管につまっている可能
性が強く、非常事態です。
最近、次のようなハイムリック法がよいといわれて
います。



ハイムリック法

- (1)患者を後ろから抱くようにする。
- (2)右手のこぶしを上腹部にあて、左手で右手をつかみ、力強く、手前、上方にしめつける。
- (3)こうすると気管の中の異物が飛び出すことがある。



乳幼児の場合は左図のように、体を抱いて頭を
下げた形にし、背中をたたく。

呼吸をしているとき...

このときは、のみこんだものが食道にひっかかっていることが多く、たとえ気管の中に入ってもピーナツのかけらなどは、すぐ呼吸が止まるわけではないので、あわてて素人療法をする必要はなく、そのまま病院へ運べばよい。

このように異物がノドにつまったときには非常事態かどうかをよく見きわめて、処置をすることが大切です。

【頭を打ったら】

まず意識など全身状態をよく観察しましょう

(1)頭を打ったときに、一番問題になるのは、脳がどれ程損傷を受けているかということです。意識の程度が脳障害の程度をあらわすサインですので、どんな軽いケガでも、一応 12 時間～24 時間は安静にして、意識や全身状態などに異常があるかどうか様子を見る必要があります。

次のような場合に専門医に早くみてもらってください。

「嘔吐、頭痛、耳、鼻の出血、けいれん、意識障害など。」



血腫による脳幹
の

著しい変位と圧迫

(2)受傷後数分で意識がもどったような場合でも、時間の経過とともにまたおかしくなってくる場合があります。

この場合は極めて危険で、頭の中に血腫(血のかたまり)ができて、脳を圧迫している疑いがありますので、急いで受診して下さい。(左図参照)

(3)頭の皮は血管が多いので、切れたり裂けた場合に非常によく出血をします。しかも顔に近いので、ものすごい血の量に見えますが、普通は命にかかわるほどたくさんの出血をすることはありません。よく落ち着いてなるべく清潔なガーゼやタオルでしっかりおさえれば、たいていは止まるはずで。

(4)意識のない状態で病院に運ぶときは、窒息を防ぐため**昏睡体位**をとらせて下さい。

【眼が傷ついたら...】

1. 眼に薬品が入った場合

薬品が眼に入ったときは、まず水で洗いましょう。

薬品が目に入ったときは直ちに大量の水で洗い流して下さい。

酸やアルカリなどの劇薬が入ると失明することもありますので、水で洗った後はできるだけ早く専門医の治療を受けることが大切です。

2. 眼にゴミが入った場合

水で洗う程度にとどめ、眼をこすってはいけません。

小さなゴミが眼に入ったときは、目をつむっていると涙とともに自然に出ることがあります。これで出ないときは水で洗ってみましょう。クロメにキズができるので眼をこするのは禁物です。

3. 眼をガラスや針などで傷つけた場合

傷の場所によっては、失明することもあります。

とがったもので眼球を突いたり、ガラスなどで切ったりしたら、軽くマブタを閉じたまますぐ専門医に行ってください。

出血があっても眼をつよく押さえてはいけません。

4. 眼にボールなどが当たった場合

ケガをしたとき異常を感じなくてもあとから悪くなることがあります。

ボールやバットなどで眼球を打撲した場合は、眼の中に出血したり、網

膜剥離という失明するような眼病になることがあります。

はじめに異常を感じなくても、必ず専門医の検査を受けて下さい。

【貨幣をのみこんだら．．．】

呼吸さえしっかりしていればあわてる必要はない。

1. 気管の方に吸いこんだ場合は呼吸が苦しくなり危ないが、幸いに胃の方に飲み込んだ場合は、自然に胃や腸を通過して便と一緒に出てくることが多いので、あわてず医師に受診すること。
2. ただし、ヘアピン・安全ピン・針・クギなどの場合は胃や腸につきささって手術を必要とすることもあるので、要注意。

【薬物中毒を起こしたら】

私たちの身の回りには毒物がいっぱいある。

中毒死亡者は毎年 6 千人を超える。事故防止第 1 に。

- (1) 置き忘れた大人の薬を子供が誤ってのんだとか、睡眠剤をのみすぎたとか、農薬や洗剤を誤ってのんだとか、自殺を目的に薬を大量のんだあとなどに、急性の中毒症状を起こすことはしばしばみられます。
- (2) 薬の種類により治療が異なるので、現場においてある薬のビンや箱を確実に保存して医師に届けて下さい。

意識がないときは、直ちに横向きに寝かせて気道確保すると同時に吐物による窒息を防ぐ。

意識があれば、水か牛乳をのませて吐かせる。何回もくり返す。

しかし、次のような場合は無理して吐かせてはいけない。

トイレの洗剤(強酸)、漂白剤(強アルカリなどは食道や胃の粘膜を強く刺激し、ときには穴をあけてしまうので、吐かせず、すぐに大量の牛乳または卵のしるみをのませて、酸やアルカリの刺激を和らげるようにする。

【ハチにさされたら】

毒針が残っていればこれを抜き、
毒を口で吸い出し、せっけんで洗いましょ
う。



- (1) 人を刺すのは、ミツバチ・スズメバチ・アシナガバチ・クマバチ(いずれも雌バチ)です。
- (2) ミツバチは刺すと人の体に毒針を残しますので、これを抜きとり、刺されたところを数回口で吸い出し、せっけんで洗い、抗ヒスタミン軟膏があればぬっておきます。



- (3) スズメバチやアシナガバチは、針を残すことはありませんが、熱が出たり、吐きけ、嘔吐、けいれん、呼吸困難などといったショック状態になることがありますので、刺されて気分が悪くなったらすぐ医師の治療を受けて下さい。

【犬や猫・ネズミにかまれたら】

傷口を水でよく洗い、清潔なガーゼをかぶせましょう。



(1)犬や猫・ネズミにかまれたからといって油断してはいけません。これらの動物の歯には、ばいきんや寄生虫の幼虫がいっぱいついていて、しっかり処置しておかないと、破傷風や敗血症(ばいきんが血液の中に入っておこる病気)、寄生虫病にかかることがあるからです。



(2)かまれたら、早く傷口や傷口の皮をめくって流水やシャワーで充分洗い、きれいなガーゼで傷口をくるみ、医師の治療をうけるようにしましょう。



(3)幸いなことに日本ではこの30年以上狂犬病は起こっていませんが、かい犬には狂犬病の予防接種を必ずしておきましょう。

【日射病と熱射病】

「日射病」と「熱射病」、よく似た名前なので同じ病気だと思ってみえる方も多いようですが、実は違うものです。

(1)日射病：日射病は炎天下にスポーツや激しい労働をしたようなときに汗がたくさん出て、体の水分が足りなくなってしまう、心臓へ戻ってくる血液が少なくなって心臓が空打ちをしてしまう病気です。いわば、「脱水状態」と考えればよいでしょう。

十分な水分の補給が必要です。倒れたらすぐに木陰など涼しい場所に移し、水を飲ませて休ませてやりましょう。意識がおかしくなるような重症の場合は直ちに病院へ運んで下さい。

(2)熱射病：体の熱を十分に発散できないで、熱が体にこもってしまい、高い体温に体が対処し切れなくなった状態です。冬、よく暖房の効いた部屋で厚着をしたりするときに起こります。これは十分に熱を逃がしてやれば良いわけですから、冷たいタオルで拭いたり風を送ったりしてやります。

夏の暑い盛りに激しいスポーツをすると、体は高くなった体温を冷やすために(熱射病を防ぐために)、たくさんの汗をかきます。あまりたくさんの汗をかき、この失った水分の補給をしてやらないと日射病になるというわけです。運動の最中には水分なんでもっての他だとよくいわれましたが、適度な水分は絶対に必要です。

【やけど(熱傷)をしたら】

やけどをした部位を冷水につけて、よく冷やし

清潔なガーゼや布でつつみましょう



やけどは水で冷やすのが第一

(1) 昔から民間療法で、チンク油・外用薬・しょう油・てんぷら油・みそ・うどん粉・タバコの灰などを塗る例が多くみられます。医師はこれらを取り除くのに苦労するばかりでなく、化膿の原因にもなりますので、絶対にしないで下さい。

(2) やけどをしたら、まず水道水を流しながら、少なくとも10～20分以上冷やして下さい。顔や体の場合は氷のうや、ぬれタオルに氷を包んであてて下さい。

冷やすと、やけどの部分におこる色々な病変の進行がとまり、いたみも非常に軽くなります。

(3) 衣服を着ている場合でも、衣服の上からたっぷり水をかけて冷やしましょう。

(4) 硫酸・塩酸・カセイソーダなどの化学薬品がついたときも同じように応急処置して下さい。

【突き指したら】

氷でひやし、固定しましょう



(1) 突き指は、バレーボールや野球などでおこりやすいけがですが、指の関節の捻挫とっていいでしょう。

(2) 関節をむやみにひっぱったり、まげたりしてはいけません。

(3) まず、15分くらい指を氷で冷やし、絆創膏などで固定したら、医師の治療をうけるようにして下さい。

(4) 突き指のそえ木として、割りバシやアイスキャンディー用の小板棒も利用できます。

【水に溺れたら】

一刻も早く人工呼吸と心臓マッサージを !!



水の事故は夏休みに多発しますが、毎年 200 人以上の幼児が家庭の風呂で溺死していることも忘れてはならない教訓です。

すでに、気管や肺の奥深く入った水は専門的な方法(気管内挿管)でなければ除くことができません。

従って、水を吐かせることに手間どるよりも、一刻も早く人工呼吸と心臓マッサージを始めましょう。

【蘇生のABC】

あなたの正しい処置が、家族や友人の命を左右するのです

溺水・感電・脳卒中・心筋梗塞・交通事故など、原因が何であれ意識がなくなり、呼吸も心臓も止まってしまったような場合、オロオロしているばかりではあなたの大切な人は確実に帰らぬ人となってしまいます。

そんなとき、是非あなたにさせていただきたい救命のための方法が『蘇生法のABC』です。事故の、あるいは、突然の病気の現場にいあわせる一般の方々にぜひ覚えていただき、まさかの時に役立て一人でも多くの人を救うことにつながればと願うものです。

A. 気道の確保

息をする道をつけてやること

口や鼻と、ここから肺へと空気の通る気管、胃へと食べ物や水の通る食道の四つの管は下アゴの奥でつながっています。原因を問わず意識がなくなると、この四つの管の合流部のすぐ前にある舌を動かす筋肉である「舌根」が合流部をふさいでしまい、息ができなくなります。これを『舌根沈下』といいます。この舌根沈下を取り除き、空気が口や鼻から肺に入る道を通じてやるのが気道の確保です。気道の確保は頤部挙上法がより望ましい方法として推奨されています。



< 頤部挙上法 >

患者が乳幼児のときは、人さし指1本だけであごをもち上げる。

B. 口うつし人工呼吸法

しっかり息をさせましょう

Aで確実に気道を確保しても、いったん止まった呼吸がすぐに始まるとはかぎりません。ゆっくり10数えて呼吸が始まらなければ、すぐに口うつしの人工呼吸をしてあげてください。

呼吸が始まったことがどうして分かるか？簡単なことです。一度30秒ほど息を止めてみてください。止めた後の最初の呼吸は必ず大きな深呼吸をするでしょう？呼吸が始まれば大きく胸が膨らみますから必ずそれと分かります。10秒待っても胸が膨らまなかったらすぐに口うつし人工呼吸を始めてください。

< 頤部挙上法 >



しっかり相手の口をくわえ、ちょうど自分の口で相手の口を包み込むようにして強く吹き込みます。どれくらい吹き込むかですか？相手の胸が膨らむまで吹き込みます。

C . 心臓マッサージ

Cは血液の循環です。止まった心臓を外から押して動かします。

気道を確保し口うつし人工呼吸を始めました。ところで心臓は動いているでしょうか？心臓が止まり、血液が流れなくなると、私たちの脳は4分くらいでダメになってしまいます。

皆さんの首のところに(図)のように指を当ててみて下さい。規則正しい脈が触れるでしょうか？相手の人の同じ場所に指を当て、もし脈が触れなければ直ちに心臓マッサージを始めて下さい。方法は次のとおりです。

図 頸動脈の触知法



- (1) 相手を固い床に寝かせる。
- (2) 相手の横に位置し、胸の中心にある骨のうえに両手を重ねておく。(図)
- (3) 上半身の体重をかけ、真直下に向かい、相手の胸が3.5 ~ 5 cmへこむくらい強く圧迫する。これを一分間に80 ~ 100回くらいの速度で行ないます。
- (4) 10歳以下の子供達に対しては、手の位置は両方の乳首を結ぶ線から指一本分だけ下を(図)、片手の指を1本か2本使って、2.5 ~ 3.5 cm位下がるまで、毎分100 ~ 120回の速度で押します。

図

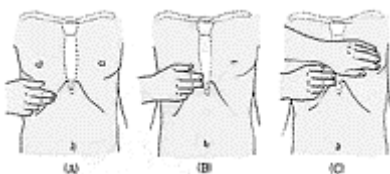

- (A) 患者の下半身側にある救助者の手の示指と中指を肋骨縁に沿って中央に移動させていく
- (B) 示指が剣状突起と肋骨縁で形成される切痕に達したら、そのまま中指が切痕に達するまで指を移動させていく
- (C) 示指のおかれた胸骨のすぐ上の部分が正しい圧迫部位である



図 正しい圧迫部位の探し方(乳幼児)

左右の乳頭を結ぶ線と胸骨が交差する部位より指幅一本分下が圧迫部位である。

【子供が急に発病したら】

子供には急に起こる病気が多いものですが、
まず落ち着いて状況を確認することが大切です。

(1) 発熱

乳幼児の体温は、成人よりやや高め、37度5分ぐらいまでは正常範囲であり、午前中は低めで午後からやや上昇することが多い。
また、乳幼児は熱を出しやすく、気温や室温が高かったり、厚着させただけでも熱を出すことがあります。

案外これらのことは忘れられている。

熱があっても元気であれば、静かな部屋に寝かせて安静を保たせ、かかりつけの医師に平素からもらっている熱さましなどを与え、食欲があれば果物(ミカン、リンゴなど)天然ジュースなど消化されやすいカロリーに富んだものを食べさせたりして様子を見てもよいです。

冬の寒い夜などに、あわてて子供を連れ出し、医療機関に駆けこむのは、子供の病状にとってかえって良くないこともあります。

しかし、一般に次のような症状があれば病状が重いことが多いので、至急医師にみせた方がよい。

うとうと、または、ぐったりして、反応がにぶく、目の輝きがない。
顔色が悪く、唇が紫色をしている。
呼吸が苦しそうで鼻がピクピクしている。
頭痛、おう吐、ひきつけがつづく。
下痢やおう吐をくり返し、皮膚がかさかさしている。
意識障害がある。

(2) ひきつけ

子供のひきつけの大部分は「熱性けいれん」が原因です。

いろいろの原因(かぜ、へんとう炎など)で発熱したとき、急に意識がなくなり、目がつり上がり、手足をつっぱる全身のけいれんが起こる。「熱性けいれん」は2~3

分でおさまるのが普通であるから、子供がひきつけを起こしたら、先ず次のような応急手当で経過をみましょう。

着衣をゆるめる。特に首のまわりをゆるくしてやる。

けがをしないよう周囲の危険物をとりのぞく。

吐物や唾液で窒息のおそれのあるときは、顔を横に向けて寝かせる。

無理に手足を押さえたり、抱きあげたりしないこと。外から刺激を加えるとかえって「けいれん」はひどくなる。

奥歯の間に割りばし、手ぬぐいなどを入れると、舌や口内を傷つけて出血させたり、舌をノドの奥に押しこんで呼吸がしにくくなるので避ける。

どうしても心配ならば、ズボンのベルトの端を一重のまま、または二重に折り曲げて、軽く前歯の間にかませればよい。

(ベルトは弾力性があるので舌や口内を傷つけない)

倉敷地区学童軟式野球連盟規約 [Download\(PDF\)](#)

第1章 名称及び所在

第一条 この会は 倉敷地区学童軟式野球連盟(Kurashiki Junior Baseball)と称する。略称 K・J・B以下「この会」という。

第二条 この会の所在地は理事長宅とする。

第2章 目的及び事業

第三条 この会の加盟チームは倉敷市体育協会に所属し、全日本軟式野球連盟に加盟する。尚、日本スポーツ少年団並びにこの会の承認団体に登録することができる。

第四条 この会は、人間形成の途上にある学童が野球を通じて体育向上並びに健全育成を目的にすると共に、各チーム相互の協力と団結と親善を図ることを目的とする。

第五条 前条の目的達成にあたり、選手は全て小学生であることを重視し、本来の学業に支障の無いよう万全の配慮を行うとともに学校や地域社会との連帯を保ち、特に学校行事を優先すること。

第六条 この会は第4条の目的を達成するため次の事業を行う。

1. 軟式野球の普及指導及び学童野球大会の開催策定と実施。
2. 学童野球大会の主催及び後援。
3. 代表チーム及び選手の選考並びに優秀チーム・選手及び功労者の表彰。
4. 指導者の資質向上及び審判員の技術向上。
5. その他関係団体との連絡調整及び広報活動の実施。
6. その他、連盟規約の前条の目的達成に必要な事項。

第3章 組織及びチーム構成

第七条 この会は、連盟の主旨に賛同した倉敷市内の学童軟式野球チームで正規に登録したチームで組織される。正規登録チームとは、第八条の規定する構成を満足し、理事会で承認されたチームをいう。

第八条 チームの構成は次のとおりとする。

1. 成人(20歳以上の男女)の指導者を3名以上置くこと。
2. チーム名及びユニホーム、用具等については、全日本軟式野球連盟の規定を準用する。
3. この会のチームは1小学校区1チームとし、同一小学校に在籍する児童で構成する事を原則とする。
4. 前項に該当しないチームについては、別途定める細則に規定される事項により、理事会の承認によって認める。市内又は県内全学区(私公立)に在籍する小学生は、住居がある小学校の在校生とみなす。

第4章 加盟及び脱退

第九条

1. この会への新規加盟は常任理事会の審査を得た後に、理事会の承認によって新規加盟とする。
2. この会に加盟するときは事務局を通じ、所定の届出と諸届けを提出し、加盟が承認された時には、入会金と諸費用を納めなければならない。
3. 新規加盟を希望するチームは、12月31日までに上記2項の届けを提出しなければならない。
4. 市町村等の合併に伴い、この会へ新たに加盟する場合は第十条(継続登録加盟)の規約に準ずる。

第十条 前条で承認されたチームは年度ごとに次の手続きの完了をもって継続加盟できる。

1. 年次継続登録加盟のときは、所定の届出と書類と諸費用を添えて手続きしなければならない。
2. 年次登録等の手続きをしなかったときは、脱会したものとし、再度加盟しようとするときは第9条を準用する。但し、事前に届出て理事会の承認を得て活動を2事業年以内休止するときはこの限りではない。この場合は前1項を準用する。

第十一条 年度の途中の新規加盟および継続登録は原則として認めない。

第5章 役員

第十二条 1. この会に次の役員を置く。

- ・会長 1名
 - ・理事長 1名
 - ・副理事長 4名(うち1名は審判部長)
 - ・常任理事 若干名(事務局、渉外、運営、記録、会計、審判の各担当)
 - ・理事 各チーム 1名
 - ・監事 2名(理事)
2. 会長は前年度の常任理事で推薦し総会の承認を得る。
 3. イ 常任理事は前年度の常任理事で推薦又は選出し総会の承認を得る。
ロ 会長は別にこの会の運営に必要な常任理事を若干名委託することができる。
ハ この会が別に定める審判部の長は常任理事となり副理事長とする。
 4. 理事長、副理事長は常任理事で互選し総会の承認を得る。
 5. 監事は理事において連盟名簿順で輪番とする。

第十三条 1. 役員任期は2年間とし、再任は妨げない。但し、会計担当と監事は1年とする。
2. 役員に欠員が生じたときは、これに代わる役員を推薦することができる。但し、理事会の承認を得なければならない。補欠役員任期は前任者の残任期間とする。

- 第十四条
1. 会長は、この会を代表し会務を統括する。
 2. 理事長は会長を補佐し、会長事故或いは会議欠席ある時は職務を代行する。
 3. 副理事長は理事長を補佐し、事故ある時は職務を代行する。
 4. 常任理事は常任理事会を組織し理事長を補佐し、それぞれ分担された職務を遂行する。
 5. 理事はこの会の運営と事業の執行を図る。
 6. 会計はこの会の会計を行う。
 7. 監事はこの会の運営と事業の執行について助言し、この会の会計に関する事項を随時監査し、総会において監査報告する。

- 第十五条
1. 加盟チームより1名の理事を選出する。
 2. 理事が会長、理事長、副理事長、常任理事に選出されたときは、これに代わる理事を選出することができる。

第十六条 この会の役員は、この会を代表して所属または上部団体の会議に出席もしくは役職につくことができる。

- 第十七条 この会に名誉会長、顧問および相談役を若干名置くことができる。
1. 名誉会長、顧問および相談役は常任理事会の推薦により会長が委託する。
 2. 名誉会長、顧問および相談役は重要な項目について会長の諮問に応ずる。

第6章 会議

第十八条 会議は総会、常任理事会、理事会、審判部会とする。

- 第十九条
1. 会長、理事長は、必要に応じて会議を召集し、審判部長は審判部会を召集する。
 2. 理事は総会並びに理事会の欠席は原則認めない。但し、欠席する場合その旨を届け出て代理を出席させなければならない。

第二十条 会議の議決は出席理事の過半数の同意を持って決する。可否同数の時は会長が決する。数の算定は

1. 登録加盟チームを1とする。

第二十一条 総会は当該年度の理事および次年度の理事(再任・新任)の出席をもって年度末後概ね 30 日を経過するまで開催し、次の事項を付議する。

1. 事業計画に関する事
2. 収支予算決算の承認および監査に関する事
3. 役員の変更等に関する事
4. その他重要事項

第二十二条 常任理事会には次の事項を付議する。

1. 理事会、総会に付議する事項
2. その他、この会の運営に関する事項

第二十三条 理事会は、下記9項の事項を常任理事会で承認され、付議された事案を承認する。

1. 規約等の改正に関する事項
2. 事業計画及び予算に関する事項
3. 事業報告及び決算に関する事項
4. 関係団体との活動に関する事項
5. チームの登録(新規・継続)に関する事項
6. 登録費及び負担金の決定
7. 役員の選任に関する事項
8. 実行委員会の設置に関する事項
9. その他、会長が付議した重要事項

第7章 懲罰

第二十四条 この会に関する個人又はチームが規律を乱し運営を妨げ、この会の主旨および目的に不適合と認められた場合は、常任理事会で審議し理事会の承認により注意譴責あるいは脱会又は除名させることができる。

又、この会を運営するにあたって会の規律違反や非協力行為があった時は、この会の取り決めによりその責を負うこと。処分は常任理事会で協議して理事会の承認を得ること。

第8章 表彰

第二十五条 この会に関する者が次の各号に該当するときは会長に上申し、理事会の承認を得て表彰することができる。

1. 長年この会に寄与し功労のあった者
2. 長年チームの指導者として健全育成に努力し、他の指導者及び社会の模範となる者
3. 社会的に功績があり、この会の名誉となった者
4. その他前号に準ずる功績または功労のあった者

第9章 慶弔

第二十六条 この会に関する者の慶弔に関わる情報があった時は常任理事会にて遂行する。但し、緊急を要する場合は会長又は理事長に一任し後日、常任理事会の承認を得る。

第10章 旅費

- 第二十七条
1. この会に関する上部団体若しくは交流団体の会議または催しに、この会を代表して出席した時の費用は、別に定める旅費規程により、その費用を支給する。但し、人件的な費用は除く。
 2. 審判部員が、審判長の裁量により派遣された場合も旅費を支給する。

第11章 会計

第二十八条 この会の経費は次の収支により支弁する。

1. 新規加盟入会金
2. 年会費
3. 補助金および寄付金
4. 大会参加費
5. その他の収入

第二十九条 会費、入会金、参加費は別に定める。納入時期は次の通りとする。

1. 入会金は新規加盟時に納入
2. 年会費は新年度継続加盟手続きの時に納入
3. 大会参加費は当該大会の抽選会の時に納入
4. その他臨時に必要とする負担費用は指定した時に納入

第三十条 会費等の納入が怠った場合は、この会を脱会又は参加しないものとする。尚、年度途中における休部又は抽選後の不参加のときは原則として納入した会費等は返還しない。

第三十一条 毎年度の収支予算は総会に付議し、収支決算は年度終了後、監事の監査を経て総会の承認を得るものとする。

第三十二条 この会は理事会の承認を得て特別会計を設けることができる。

第三十三条 この会の事業年度及び会計年度は毎年1月1日に始まり12月31日に終わる。但し、平成24年度は4月1日より、12月31日とする。

第12章 その他

第三十四条 この規定の定めない事項について協議が必要な場合は、常任理事会で協議し理事会の承認とする。

第13章 付則

【付 則】 1. この会の規約に必要な細則は理事会の承認を得て別に定める。

2. この会の主催する大会等は別に大会規則を設ける。
3. 審判に関することは別に審判部規約を設ける。
4. 加盟チームはスポーツ安全協会損害保険またはこの保険以上の給付条件の保険に加入すること。
5. 第九条、第十条の登録の様式は別途定める。
6. 年度途中で記載した内容に変更、追加、抹消の事実が生じたときは、延滞なく所定の様式により事務局に届けること。
7. この規約は理事会の決議の日から執行する。

【附属】

この規約は昭和52年6月21日より施行する。
昭和53年4月10日より一部改正施行する。
昭和54年 4月19日より一部改正施行する。
昭和55年 4月20日より一部改正施行する。
昭和56年 4月12日より一部改正施行する。
昭和57年 3月22日より一部改正施行する。
昭和58年 4月15日より一部改正施行する。
昭和58年 7月29日より一部改正施行する。
昭和59年10月13日より一部改正施行する。
平成 6年 4月 1日より一部改正施行する。
平成10年 4月 3日より一部改正施行する。
平成11年12月 7日より一部改正施行する。
平成17年 4月 1日より一部改正施行する。
平成20年 4月 1日より一部改正施行する。
平成22年 1月31日より一部改正施行する。
平成23年11月21日より一部改正施行する。
平成24年 4月 1日より一部改正施行する。

規約付則

細則

(1) 第二十九条の会費等は次のとおりとする。

入会金(新規連盟に加盟するとき) 20,000 円

年会費(新年度継続加盟するとき) 12,000 円

大会参加費(各大会に参加するとき) 4,000 円

倉敷市体育協会登録費 5,000 円(30名以内の場合)

岡山県軟式野球連盟倉敷地区登録費 5,000 円

「注」全軟登録費、体育協会費は各団体の規定による。

(2) 第二十四条規律資格審査の但し書きの非協力の取り決め事項。

次の1つに該当したときは、次回の大会より決められた期間の運営当番を優先担当すること。期間は常任理事会で審議し決定する。

審判及び記録の割り当てを遂行しなかったとき。

理事もしくはそれに準ずる者(大会実行委員)が大会中に決められた職務を遂行しなかった時。(無届の遅刻、早退含む)

第二十三条の理事会に理事もしくは代理の何れも出席しなかったとき。

第二十一条の総会に理事(新、旧)もしくは代理の何れも出席しなかった時。

大会抽選会(監督、主将会議)に大会に出場の意思があつて、抽選会の時間に遅刻や出席しなかったとき。(当該会議の協議による)

(3) 第二十四条規律資格審査の追加事項

学童の健全育成の場であるから、審判員(審判部員、準審判員)に対して、暴力、暴言等の非紳士的行為に対しては試合中、試合後を問わずその者の所属するチーム全体の責任とし、理事会の決議により応分の処罰を科する。

特別の理由により会長または理事長の承諾を得た場合を除き、連盟行事に参加しなかった場合、理事会の決議により応分の処罰を科す。

大会組み合わせ抽選会(監督、主将会議)

原則として大会第1日目の2週間前日曜日の午前8時から受付8時30分開始とする。

出席する監督、主将の服装は、ユニホームとする。

大会の運営チームは、担当する球場を優先して抽選する。

大会参加チームは、所定の大会記録用紙を提出する。

大会の運営チームについて

大会初日の運営当番は大会会場数のチームであたる。順序は連盟の名簿順とする。ただし、取り決め事項の非協力チームがあつたときは、そのチームを優先した運営当番とする。

2日目以降は、その日その会場で試合を行うチームで運営する。その場合、トーナメント表で若番チームが主となって取りまとめる。

競技ルールは等は、当該年度公認野球規則及び全日本軟式野球連盟(競技者必携)の取り決め事項と連盟特別規則をもってあたる。

チーム構成について(第八条のチーム構成の細則)

チーム人員の概ね 90%を1ないし2小学校の在校生であれば 100%と同等とみなす。

上記項目に該当する場合、そのチームのある小学校区の児童は、原則他のチームでは登録できない。

上記項目に該当しないチームは、上記項目に該当するチームの小学校区以外の何校かの学童によりチーム登録を認める。但し、そのチームは小学校区を持ってない。

上記の項目に該当するチームの小学校区の学童が、転校やその他の特別な理由により、他のチームに登録しようとする場合、そのチームは書状をもって連盟事務局に届けて、理事会の承認を受けなければならない。倉敷市以外の学童を登録する場合も同等とする。

連盟登録チームの合併、小学校の合併、小学校の分割等の場合も、原則上記の細則を適用するが、特別の場合は、常任理事会において審議して決する事もある。

自チームの小学校区で無い新たな小学校区を、自チームの小学校区とする場合、その小学校区の学童が登録してある他のチームの承認と常任理事会の承認を得なければならない。その場合、その学童は両チーム合意の上でどちらのチームに所属してもよい。

上記、項の細則の適用は、平成23年度登録まで猶予期間とし、平成24年度の登録より施行する。

平成23年度登録までは、現状のチーム構成をそのまま認める。平成23年度に登録の選手については、24年度以降の登録においては、特例として、以前の在籍チームに登録を認める。

審判員について

登録チームは、登録審判員を1名以上審判部に登録しなければならない。また、準審判員(チーム墨審)を必要数任命し、審判部に届けなければならない。登録審判員の登録は、チームの登録と同時とする。準審判員の届は、この会の審判部主催の審判講習会時とする。

登録審判員として仕事や病気等で活動出来ない認められる場合、年度途中であっても、審判部長に届けてその許可を受ければ交代を認める。また、明らかに登録審判員としてその責任を果たして無いと審判部長が認めた場合は、審判部長はチームに対して登録審判員の交代を要請できる。その場合、チームは即時に交代の者を出さなくてはならない。これに反した場合は、常任委員会で審議の後、その後の大会に参加を認めない。

年度当初に登録された選手は、原則としてその年度内は他のチームに登録できない。転校等の特別な事情により登録チームを移動しようとする場合は、その理由と新旧両チームの責任者が認める旨の書状をもって連盟事務局に届け、常任理事会において承認をうける

【附属】

この細約は昭和52年6月21日より施行する。
昭和53年 4月10日より一部改正施行する。
昭和54年 4月19日より一部改正施行する。
昭和55年 4月20日より一部改正施行する。
昭和56年 4月12日より一部改正施行する。
昭和57年 3月22日より一部改正施行する。
昭和58年 4月15日より一部改正施行する。
昭和58年 7月29日より一部改正施行する。
昭和59年10月13日より一部改正施行する。
平成 6年 4月 1日より一部改正施行する。
平成10年 4月 3日より一部改正施行する。
平成11年12月 7日より一部改正施行する。
平成17年 4月 1日より一部改正施行する。
平成20年 4月 1日より一部改正施行する。
平成22年 1月31日より一部改正施行する。
平成22年 6月13日より一部改正施行する。
平成23年11月21日より一部改正施行する。

大会特別規則及び取り決め事項

題目 倉敷地区学童軟式野球連盟の大会特別規則および取り決め事項

当連盟の主催する大会の特別規則および取り決め事項と注意について次の通りとする。ただし、大会を円滑に運営するために必要な事項が生じたときは当該大会の抽選会において、組合せ表に付記するか又は協議し決定する。

規則等の変更あるときは理事会で討議し改める。

1. 運営について

(1) 大会は連盟の自主運営につき大会ごとに複数の当番チームを決め運営にあたる。

当番チームは組合せ抽選会、各球場の試合の段取りを行いまた連盟の備品等の保管をする。

各球場の最終試合終了後当日の記録表等と連盟備品を次の日の当番チームに引継ぐこと。

湯茶等の接待は、審判員と来賓者のみ行き過剰サービスにならぬよう、お互いに連盟の主旨を理解し合うこと。

当番チームは閉会后次回大会運営チームに備品などの引継ぎをおこなう。

(2) 大会実行委員制を設け各チームの理事若しくはこれに準ずる者は、連盟指定の服装を着用し、大会の初日は自チームの試合する球場に、第2日目は試合をするチームだけが当該球場に、最終日は全チームの大会実行委員(理事)は当該球場の本部へ指定の時間に集合のこと。

(3) 組合せ表の時間は予定であり早く終了することがあります。試合終了次第試合を開始するので、当該球場詰めの大会実行委員は自チームの状況を充分注意し試合時間の遅れがないようにすること。

(4) 雨天等での中止または順延の決定は、連盟で決定し指定した時間にメール連絡します。尚、大会実行委員(理事)は決められた場所、時間には必ず集合のこと。特に大会2、3日目の場合、各チーム理事、責任者は運営状況を把握し次の大会に備える。

第1日目 午前7時 開会式会場に集合 開会式がない場合は午前8時 各試合会場へ集合

第2日目以降 午前8時 各試合会場へ集合

*変更がある場合には連絡します。

2. 開会式について

(1) 各チームの理事若しくはこれに準じる者は、集合時にプラカードを持ってくること。

(2) 開会式の入場行進は連盟登録の全選手が入場できます。ただし、当該大会に登録した選手と同一のユニホーム着用者に限る。背番号は無くてもよい。

(3) 入場行進の集合、整列、先導は運営当番チームで行う。

(4) 入場順序は前年度の同じ大会の優勝チームを先頭にして準優勝チーム、組合せ抽選番号の若い番号チームから順次行進する。

(5) 選手宣誓は抽選会において決定する。大会の内容によって他の代表を必要とするときも抽選会のときに決める。

(6) 各チームは集合時間を厳守すること。

3. 試合の準備について

- (1) 第1試合のチームは試合開始予定時間の原則30分前に所定の用紙にオーダーを記入し大会本部(当日試合をする球場)へ3部を主将が提出し、監督、審判立会いの下先行後攻をきめる。このときグラウンドルールを説明する。
なお、オーダー用紙には当該試合に出場する選手名を20名以内記入のこと。記入のない選手はゲームに出場できない。
(注)その大会に出場できるのは、抽選会時に提出した大会登録用紙記入のメンバーに限る。大会中の登録変更は認めない。
- (2) 第2試合からは前試合開始時間より1時間経過後または5回終了とする。
- (3) 各チームの監督、コーチ、選手は、試合開始予定時間の原則40分前には試合のできる状態で集合のこと。
- (4) 試合前のシートロックは省略する。
- (5) ベンチは組合せ表番号の若番を1塁側とする。
- (6) 担当審判員は試合開始30分前に集合し試合の準備を行う。
- (7) 原則として、準々決勝にあたる試合までは、審判当番チームの準審判員が塁審を務める。組合せ表に記された若番チームから(塁審2名1, 2塁担当)と後番チームから塁審1名(3塁担当)とする。準々決勝,準決勝,決勝は、連盟審判部員が全て務める。但し、場合によっては準審判員が塁審を務めることもある。
- (8) 全試合に於いて、後番チームが記録を務める。市営球場の試合のときは、後番チームは1名増員しスコアボードの操作要員とする。但し、準々決勝,準決勝,決勝等(塁審を出さない場合は)、審判当番の両チームで記録を務める。
- (9) 登録審判員には、1試合につき2000円(弁当代,交通費として)を連盟会計より支給する。
- (10) 試合球は全日本軟式野球連盟公認C球とし、連盟が用意する。
- (11) 試合終了後、試合をした両チームはそれぞれグラウンド整備要員として5名以上選任して作業にあたること。
- (12) 福田*水島*補助*真備*玉森*中山*(倉敷は別室に限り)の会場は、試合時間1時間経過後もしくは5回終了後次の試合のバッテリーの1組は、投球練習のため球審に連絡し許可を取りブルペンに入ることができる。
- (13) 本塁ベースは、一般ベースを使用する。
- (14) 投手のロージンは連盟で準備する。
- (15) ダートサークルを設ける。(直径6m60cm)
- (16) 原則として、全試合本塁以外は簡易固定ベースとする。

4. 試合について

- (1) ルールは当該年度の公認野球規則及び全日本軟式野球連盟取決め事項並びに連盟特別規則を適用する
- (2) ゲームは7回とし、決勝戦以外はコールドゲーム(5回以降得点差7点以上)を適用する。
- (3) 試合時間は90分とし、90分を越えて次ぎのイニングに入らない。但し、準々決勝、準決勝も90分以内とするが、5回までは試合をする。従って攻守交替は駆け足で行い、無駄に時間をロスしないようにすること。
決勝戦以外のゲームが同点終了時は特別延長戦(無死満塁、継続打順)を1イニング行い、得点の多いチームの勝ちとする。それでも勝敗が決しない場合は、抽選で勝敗を決する。
- (4) 決勝戦のみ7回まで試合をする。1時間30分は適用しない。
決勝戦の同点の場合は特別延長戦(無死満塁、継続打順)を最大2イニング実施する。それでも勝敗が決しない場合は、抽選で勝敗を決する。但し、天候や時間の関係で困難と思われる場合は、オーダー交換時、及び7回終了時に主任審判と両監督とで協議して抽選とする場合もある。
- (5) 雨天時、日没等におけるゲームのありかた
1~3回 再試合(点差関係なし) 4回終了 同点 (抽選) 4回終了(成立)
- (6) ベンチ入り出来るのは登録選手20名以内、監督1名、コーチ2名、スコアラー1名、マネージャー1名の計25名以内とする。ただし、試合に出場できるのはオーダー用紙に記入した選手に限る。
- (7) 監督とコーチは必ず選手と同一のユニホーム及びスパイク着用のこと。
(注) ベンチ入り後にグラウンドに入る時は、グラウンドコート等の着用を認めない。(背番号または身分確認のため)
- (8) 攻撃に入るチームは速やかにベースコーチを所定の位置につけること。
- (9) 投手は変化球を投げることを禁止する。学童の投手に関しては全日本軟式野球連盟の少年野球に関する取り決め事項を準用する。(競技者必携参照)
- (10) 打者は速やかに打者席に入ること。むやみに打者席から出ないこと。なお、回が変わって最初の打者は特に速やかに入ること。
- (11) 次の打者は自己のダッグアウト側ウエイティングサークル内に低い姿勢で待機し、前の打者が攻撃を完了すれば速やかに打者席へ入ること。
- (12) 審判員の判断に基づく裁定には異論を唱えることは許されない。
- (13) 審判員に対する申し出及び規則上の疑義の申し入れは監督及び当該プレーヤーのみとする。ただし、審判員が不必要と認めたとき拒絶することができる。
- (14) 試合中の攻守交替は全力疾走。
- (15) ゲーム中のファールボールはベンチ側が処理し、後方ネットは前は攻撃側が処理し直ちに審判に返却する。
- (16) 予定時刻より早く試合が終了した場合は引き続いて次ぎの試合を開始する。
- (17) ファールボール係りを置く。(当該チームの成人者よりレフト側1名、ライト側1名)
- (18) 手袋(打者、野手、走者)着用の場合は、白、黒色の単色を着用。
- (19) 天候の状況により、走者となった投手とベースコーチに限りグラウンドコート着用を認める。(審判員の判断による)
- (20) ベンチ内のマネージャー、スコアラー又はファールボール係りの服装は学童野球の場に相応しい服装とする。(短パンや監督、コーチの衣装と紛らわしいチームユニホーム等は不可)

5．危険予防のため

- (1) 打者、走者並びにベースコーチは必ず両耳付きヘルメットを着用すること。
- (2) 捕手は必ずマスク、プロテクター、レガース、ヘルメットを着用すること。ヘルメットとマスクは別々であること。一体は不可。
- (3) 足を高くあげてのスライディングを禁止する。
- (4) 空タッチはしないこと。
- (5) 控えの捕手も必ずマスクを着用して投球練習の捕手を務める事。プロテクター、レガース、ヘルメットの着用が望ましい。

6．一般注意事項

応援について

- (1) 応援の鳴り物等は原則規制はありません。但し、試合会場によっては規制します。球場ごとの規制内容は、当該大会の抽選会時に説明する。学童らしく味方の声援をすることに徹して、ファインプレーは敵、味方なく大きな拍手をしましょう。
- (2) 相手チームや審判に対する聞き苦しいやじは厳禁とし、またスタンドでの自チーム側の応援のやじもチームの責任とする。各チームの責任者、指導者は、応援の保護者の方々に学童野球の意義を理解していただき、節度ある態度での観戦、応援するように徹底をお願いします。

その他

- (3) グランド周辺での飲食については後始末をきちんとして、環境美化に協力してください。
- (4) 球場施設の使用取り決めを厳守し、整理整頓に心がけること。(チーム内のごみは責任をもって持ち帰りください)

A E Dについて

- (5) 会場当番チームは、会場のA E D(自動体外式除細動器)の設置場所を確認し、緊急時の準備にあたること。もし、会場にA E Dが設置されていない場合は、レンタル等により会場に常備し緊急時に備える事とする。

【附属】

- 昭和52年 6月21日より施行する。
- 平成20年 3月31日より一部改正施行する。
- 平成22年 4月 1日より一部改正施行する。
- 平成22年 6月13日より一部改正施行する。
- 平成23年 2月20日より一部改正施行する。
- 平成23年11月21日より一部改正施行する。

倉敷地区学童軟式野球連盟 審判部規約

(名称)

第1条 倉敷地区学童軟式野球連盟審判部と称する。以下「審判部」という。

(目的)

第2条 連盟主催における各大会の運行上の責任を負い迅速・公平・知性・調和のとれた競技を通じてアマチュアスポーツ精神の向上を図ることを目的とする。

(事業)

第3条 審判部の所掌範囲は連盟主催の大会とする。

ただし、加盟チームの主催する記念大会や県協議会からの要請あるときは、審判部長の裁量により部員を派遣できる。

(構成)

第4条 連盟の常任理事1名を審判部長とし、審判部を遂行する。

第5条 審判部長は連盟主催の大会は、その大会の審判長とする。

第6条 部員を次のように登録審判員（連盟審判部員）と準審判員（チーム塁審）に区別する。

- 1) 登録審判員は加盟チームから高度の審判技術を推薦され、連盟の目的に理解があり、審判部に登録された者。
- 2) 準審判員は、各チームの育成指導者で登録審判員に協力し補助する者。

(資格)

第7条 1) 登録審判員は、体協野球部（全軟）の審判技術講習会を、毎年度受講しなければならない。

但し、特別の事情により審判部長が許可した場合は講習を受講しなくてもよい。

2) 準審判員は、当年の体協野球部（全軟）の審判技術講習会、当審判部主催の審判講習会、審判部長が認めた他の組織の行う審判講習会のいずれかをを受講しなければならない。

(会議)

第8条 審判部は常に審判技術の向上を図るため、上部団体の技術講習に積極参加するとともに、部内の審判講習会等を開催する。

(会計)

第9条 審判に係わる費用の会計は、連盟の会計担当が行う。

(附則)

1. 上部団体とは、倉敷市体育協会野球部（全日本軟式野球連盟）をいう。
2. 連盟主催大会に全軟登録審判員が参加または臨席した時は、競技運営上の競技並びに審判技術の向上のため当該審判部員の指導を受けることができる。
3. 準審判員の服装は、次のように規定する。
 - 1) 白色長袖カッターシャツ・紺又は黒色のズボン(ベルト着用)・審判帽子・スパイク(黒色で靴裏がポイント・いぼの物)但し、スパイクについてはチームと同色なら認める。
(例；白色に紺色のライン・白色に赤色のライン...等)
 - 2) カウントゲージ及びはけを所持すること。

昭和54年7月 7日 制定

平成22年1月31日 一部改正

昭和55年4月20日 一部改正

昭和58年4月15日 一部改正

平成 6年4月 1日 一部改正

平成20年4月 1日 一部改正

旅費規程

規約第二十七条において規定された旅費について次のように定める。

- 1) 倉敷市内については、旅費は支給しない。
- 2) 倉敷市と境を接する他の市町村に出かけたときには、1日について一律 1,000 円を支給する。
- 3) それ以外の岡山県内に出かけたときには、1日について一律 2,000 円を支給する。
- 4) 岡山県外に出かけたときには、交通費は実費を支給する。宿泊費は 1 泊 5,000 円を支給する。

上記の旅費の支給を受ける者は、様式 4 に規定する旅費請求書を理事長を経由して会計担当に提出しなければならない。

制定 平成22年 1月31日

様式 4

旅 費 請 求 書			
平成	年	月	日
倉敷地区学童軟式野球連盟 会長 殿			
氏名		Ⓢ	
下記の旅費を支給いただきたく、請求いたします。			
行き先			
目的			
期日 平成 年 月 日 ~ 日 日間			
金額		円	許可 理事長 Ⓢ
			受付 会計 Ⓢ

平成 年度 倉敷地区学童軟式野球連盟記録

大会名 _____ (第 日 / 第 試合)

(平成 年 月 日)	天候	開始 時 分 終了 時 分 所要時間 時間 分	審判	球審	一塁	二塁	三塁	記録
球場名 _____ 球場			氏名					
			所属					

チーム名	一	二	三	四	五	六	七	八	九	計

シート	背番号	打順	1	2	3	4	5	6	7	8	9	打席数	打数	安打	四死球	犠打
		1	◇	◇	◇	◇	◇	◇	◇	◇	◇					
		2	◇	◇	◇	◇	◇	◇	◇	◇	◇					
		3	◇	◇	◇	◇	◇	◇	◇	◇	◇					
		4	◇	◇	◇	◇	◇	◇	◇	◇	◇					
		5	◇	◇	◇	◇	◇	◇	◇	◇	◇					
		6	◇	◇	◇	◇	◇	◇	◇	◇	◇					
		7	◇	◇	◇	◇	◇	◇	◇	◇	◇					
		8	◇	◇	◇	◇	◇	◇	◇	◇	◇					
		9	◇	◇	◇	◇	◇	◇	◇	◇	◇					
			◇	◇	◇	◇	◇	◇	◇	◇	◇					
合計	安打															
	四死球															
	失点															
	得点															

(簡 単 な 記 入 方 法)

アウト	⇒ I. II. III	打者が出塁した時	打者アウトの場合	走者が進塁した時
残塁	⇒ 0	/ ⇒ ヒット	K ⇒ 三振	S ⇒ 盗塁
得点	⇒ ○	△ ⇒ 内野安打	X ⇒ 振り逃げ	WS ⇒ 重盗
ゴロ	⇒ ㇿ	ㇿ ⇒ 二塁打	K ³ ⇒ スリーバント失敗	WP ⇒ ワイルドピッチ
ライナー	⇒ ー	ㇿ ⇒ 三塁打	f ⇒ ファウルフライ	PB ⇒ パスボール
フライ	⇒ ㇿ	◇ ⇒ 本塁打	IF ⇒ インフィールドフライ	BK ⇒ ボーク
ストライク		B ⇒ 四球	△ ⇒ 犠牲フライ	FC ⇒ 野手選択
見送り	⇒ ○	DB ⇒ 死球	◇ ⇒ 犠牲バント	DP ⇒ ダブルプレー
空振り	⇒ ⊕	E ⇒ エラー	T ⇒ タッチアウト	(k) ⇒ 牽制アウト
ボール	⇒ ×		◆ ⇒ 犠打失敗	
ファール	⇒ ∨		// ⇒ インク終了	
バント空振り	⇒ ⊙			
バントファウル	⇒ ∇			

シート	背番号	打順	1	2	3	4	5	6	7	8	9	打席数	打数	安打	四死球	犠打
		1	◇	◇	◇	◇	◇	◇	◇	◇	◇					
		2	◇	◇	◇	◇	◇	◇	◇	◇	◇					
		3	◇	◇	◇	◇	◇	◇	◇	◇	◇					
		4	◇	◇	◇	◇	◇	◇	◇	◇	◇					
		5	◇	◇	◇	◇	◇	◇	◇	◇	◇					
		6	◇	◇	◇	◇	◇	◇	◇	◇	◇					
		7	◇	◇	◇	◇	◇	◇	◇	◇	◇					
		8	◇	◇	◇	◇	◇	◇	◇	◇	◇					
		9	◇	◇	◇	◇	◇	◇	◇	◇	◇					
			◇	◇	◇	◇	◇	◇	◇	◇	◇					
合計	安打	四死球	失点													
	得点															

1. 事前準備

名前の読み方は必ず試合開始前に確認する。

失敗しても構いません。ゆっくり、大きく、はっきりした声になるよう、アナウンスに心がけて下さい。

同じチームに同一姓の選手がいる場合は、必ずフルネームで紹介する。

2. 試合開始時間

試合開始予定時間が分かれば、分かった時点で放送する。

**「ご案内します。本日の第()試合、
([チーム名])対([チーム名])の
試合開始予定時間は()時()分です」**

3. シートノック

(シートノックのある、なしを最初に確認すること。通常は、準決勝の試合のみシートノックを行います。)

後攻のチームよりシートノックを行います。

「([チーム名])、シートノックの準備を始めてください」

監督がノックを始めたら直ちに、時間を告知する。

「([チーム名])、シートノックは、5分間です」

2分前になったら告知する。

「([チーム名])、シートノック、残り2分です」

1分前になったら告知する。

「([チーム名])、シートノック、残り1分です」

終了を告知する。

「([チーム名])、シートノック、終了です」

4. 試合開始前の選手紹介

試合開始前の選手紹介と第一打席はシート(守備位置)と名前をフルネーム(可能ならば)で放送する。

試合開始前の放送は時間がない場合、省略しても構わない。

**「お待たせいたしました。本日第()試合、
([チーム名])対([チーム名])の
ラインナップならびにアンパイアをお知らせいたします。**

先行、([チーム名])

1番、([シート]) ([名前]) 君

[繰返]([シート]) ([名前]) 君 背番号()

2番、([シート]) ([名前]) 君

[繰返]([シート]) ([名前]) 君 背番号()

3番、([シート]) ([名前]) 君

[繰返]([シート]) ([名前]) 君 背番号()

4番、([シート]) ([名前]) 君

[繰返]([シート]) ([名前]) 君 背番号()

5番、([シート]) ([名前]) 君

[繰返]([シート]) ([名前]) 君 背番号()

6番、([シート]) ([名前]) 君

[繰返]([シート]) ([名前]) 君 背番号()

7番、([シート]) ([名前]) 君

[繰返]([シート]) ([名前]) 君 背番号()

8番、([シート]) ([名前]) 君

[繰返]([シート]) ([名前]) 君 背番号()

9番、([シート]) ([名前]) 君

[繰返]([シート]) ([名前]) 君 背番号()

引き続きまして、後攻、([チーム名])

1番、([シート])([名前] 君)
 [繰返]([シート])([名前] 君)背番号()

2番、([シート])([名前] 君)
 [繰返]([シート])([名前] 君)背番号()

3番、([シート])([名前] 君)
 [繰返]([シート])([名前] 君)背番号()

4番、([シート])([名前] 君)
 [繰返]([シート])([名前] 君)背番号()

5番、([シート])([名前] 君)
 [繰返]([シート])([名前] 君)背番号()

6番、([シート])([名前] 君)
 [繰返]([シート])([名前] 君)背番号()

7番、([シート])([名前] 君)
 [繰返]([シート])([名前] 君)背番号()

8番、([シート])([名前] 君)
 [繰返]([シート])([名前] 君)背番号()

9番、([シート])([名前] 君)
 [繰返]([シート])([名前] 君)背番号()

審判は、球審() [繰返] 球審()
 塁審 1塁() [繰返] 1塁()
 2塁() [繰返] 2塁()
 3塁() [繰返] 3塁()

以上 四氏でございます。」 試合開始まで今しばらくお待ち下さい。

審判は敬称(さん、 氏)で呼ばない

5. 挨拶後のシートの紹介

シートの紹介は、両チームが挨拶を終えて後攻の選手が守備位置に向かい始めたらすぐに行く。

「お待たせいたしました。第()試合、
 ([チーム名])対([チーム名])の試合
 まもなく開始でございます。

守ります([チーム名])の

ピッチャー ([名前] 君)
 キャッチャー ([名前] 君)
 ファースト ([名前] 君)
 セカンド ([名前] 君)
 サード ([名前] 君)
 ショート ([名前] 君)
 レフト ([名前] 君)
 センター ([名前] 君)
 ライト ([名前] 君)

審判は、球審()
 塁審 1塁() 2塁() 3塁()以上 四氏でございます。」

ピッチャー(1) キャッチャー(2) ファースト(3) セカンド(4) サード(5)

ショート(6) レフト(7) センター(8) ライト(9)

6. トップバッターの紹介

各イニングのトップバッターの紹介は、規定の投球練習を終えキャッチャーが二塁へ送球すると同時に放送する。

「1回の表、 ([チーム名]) **の攻撃、**
1番、 ([シート]) ([名前] **君)**
[繰返] ([シート]) ([名前] **君) 背番号()」**

2番目以降のバッターに対しては、ピッチャの間合いを計ってテンポよくピッチャあー

2番、 ([シート]) ([名前] **君)**
[繰返] ([シート]) ([名前] **君) 背番号()」**

3番、 ([シート]) ([名前] **君)**
[繰返] ([シート]) ([名前] **君) 背番号()」**

「1回の裏、 ([チーム名]) **の攻撃、**
1番、 ([シート]) ([名前] **君)**
[繰返] ([シート]) ([名前] **君) 背番号()」**

2番、 ([シート]) ([名前] **君)**
[繰返] ([シート]) ([名前] **君) 背番号()」**

3番、 ([シート]) ([名前] **君)**
[繰返] ([シート]) ([名前] **君) 背番号()」**

繰返し名前を呼ぶのは、第1順目の打者(初めて打席に立つ時のみ)とする。

第2順目からは繰返し名前を呼ばない。

守備交代の後や代打などで初めて打席に立つ場合は、第1打席と同様に名前を2度読み上げる。

以降の打者は、その前の打者の結果を確認して、必ず試合の流れが止まったことを確認してから、速やかにコールする。

また、バッターの紹介が遅れて、ピッチャーが投球モーションに入ったら放送を控え、次の投球の合間に、「バッターの名前のみ」を放送する。(バッターは くん)
第2打者からは打順とシート・名前だけでよい。

7. 試合開始の時間を告知

ピッチャーが第1球を投じたら、試合開始の時間を告知する。

「試合開始は、()時()分です」

8. 試合経過の報告

攻撃が終わったら場合は、審判の動きに注意して放送する。

「1回の表、 ([チーム名]) **、得点()」**
得点が0点の時は、「得点なし」と放送する。

「1回の裏、 ([チーム名]) **、得点()」**
得点が0点の時は、「得点なし」と放送する。

9. 試合中への審判員の給水

試合開始前に、何回と何回に給水するかを事前にチェックすること。

「審判の方は給水を行います。バックネット前にお集まり下さい」

10. 次の試合のメンバー表交換の案内

4回終了時に行く。(試合開始前に、事前にチェックすること)

本日 第()試合、([チーム名])と([チーム名])の
監督と主将はメンバー表を4部持って、大会本部まで来てください。

11. 選手交代

代打の場合

『(チーム名) ()番(名前1) (名前2)君)、選手の交代をお知らせいたします。
君)に代わりまして、
バッターは(名前2)君) 背番号()』

守備交代

『守ります(チーム名) ()
選手の交代をお知らせいたします。
(シート) (名前1)君)に代わりまして、
(名前2)君)
()番(シート) (名前2)君)背番号()』

守備位置変更

『守ります(チーム名) ()、シートの変更をお知らせいたします。
(シート) (名前1)君)が(シート1))
(シート1) (名前2)君)が(シート2))
()番(シート2) (名前2)君)
()番(シート1) (名前1)君) 以上に代わりまして。』

3人以上の選手が守備位置変更、また交代するときは、玉突きで選手を紹介する。

例1) 『守ります ()、選手の交代をお知らせいたします。
キャッチャーの ()君がピッチャー。
ピッチャーの ()君がショート。
ショートの ()君がキャッチャー。
1番 キャッチャー ()君。
2番 ショート ()君。
4番 ピッチャー ()君。 以上に代わりまして。』

例2) 『守ります ()、選手の交代をお知らせいたします。
キャッチャーの ()君がピッチャー。
ピッチャーの ()君に代わりまして ()君が入りサード。
サードの ()君がキャッチャー。
1番 キャッチャー ()君。
2番 サード ()君 背番号34。
4番 ピッチャー ()君。 以上に代わりまして。』

シートの変更があった場合、基本的に「誰がピッチャーになるのか」を最初にコールする。
背番号は無理して読み上げなくてもよい。

代走

『(チーム名) ()、選手の交代をお知らせいたします。
ファーストランナー(名前1) ()君)に代わりまして
(名前2)君)
ファーストランナー(名前2) ()君)背番号()』

選手の交代があったチームが守備につくとき

「([チーム名])、選手の交代をお知らせいたします。

先ほど代打いたしました([名前] 君)が、そのまま入り([シート])
()番([シート])([名前] 君)。」

「([チーム名])、選手の交代をお知らせいたします。

先ほど代走いたしました([名前] 君)に代わりまして、
([名前1] 君)が入り([シート1])
([シート1])の([名前2] 君)が([シート2])
([シート2])の([名前3] 君)に代わりまして
([名前] 君)が入り([シート3])
()番([シート1])([名前1] 君)
()番([シート2])([名前2] 君)背番号()
()番([シート3])([名前3] 君)背番号()。」

12. 試合中断

何らかのアクシデントで試合が中断した場合は、本部席に確認のうえ放送する。

「([チーム名・名前]) 選手、けがの治療のため、今しばらくお待ちくださ

試合再開の場合はすみやかに放送する。

「お待たせいたしました。試合を再開します。

()回の表、([チーム名])の攻撃は、
()番、([シート])([名前] 君)。」

13. 試合終了

試合終了の挨拶が終わった時点で、試合結果を告知する。

「ご覧頂きましたとおり、本日の第()試合
([チーム名])対([チーム名])は
()対()で([チーム名])の勝ちでございます。
試合終了は、()時()分です。」

もし分かれば、ここで次の試合の開始予定を告知するのが望ましい。

倉敷地区学童軟式野球連盟